

IN&BOX

Airbag system detection device

FR - Manuel Utilisateur
EN - User Manual
IT - Manuale utente
DE - Benutzerhandbuch
ES - Manual de utilización

in[®]omotion
A I R B A G S

BIENVENUE !

Merci d'avoir choisi la technologie **In&motion**[®].

La In&box est l'appareil de détection permettant le fonctionnement du système airbag. Elle est compatible exclusivement avec le système airbag In&motion.

Ce manuel explique comment utiliser correctement ce produit.

Pour toute question concernant la In&box, **merci de contacter le service client In&motion en précisant votre demande :**

Dans le formulaire de contact : sous la section *Aide* en bas de page du site web www.inemotion.com ou sur l'application mobile « My In&box »

Par téléphone : numéro de téléphone disponible en bas de page du site web www.inemotion.com

Restez connecté(e) !



In&motion



@inandmotion



In&motion



@inandmotion

La In&box est conçue pour être utilisée exclusivement avec des produits intégrant le système airbag In&motion.

Elle doit impérativement être utilisée avec un équipement adapté à votre activité et à votre pratique. Ne pas utiliser avec tout autre produit et pour toute autre activité ou pratique qui ne serait pas indiquée dans le manuel utilisateur spécifique au produit intégrant le système airbag In&motion.

Chaque mode de détection est conçu pour être adapté à une activité et une pratique spécifique. Veillez à activer le mode de détection dédié à votre pratique afin de bénéficier de la meilleure protection en cas de chute. Pour prendre connaissance des spécificités de chaque mode de détection veuillez vous référer à la section Conditions d'utilisation de ce manuel.



Ne pas oublier de désactiver votre système airbag dans tout autre transport ou lorsque le produit airbag n'est pas porté (éteindre la In&box et/ou la retirer du produit).



L'utilisation de ce système airbag ne doit pas encourager à dépasser les limites ou à prendre des risques supplémentaires.

Avant d'utiliser votre système airbag, merci de lire avec attention les instructions de sécurité détaillées dans ce manuel et dans le manuel utilisateur dédié au produit intégrant le système airbag In&motion.



Ce manuel peut être amené à évoluer dans le temps, veuillez flasher ce QR code ou vous référer à la section Aide de notre site internet www.inemotion.com pour obtenir la dernière version (numéro de version indiquée à la fin de ce manuel).

Informations générales	p.4
Matériel fourni.....	p.4
Les fondamentaux de la In&box.....	p.4
Pour démarrer	p.5-6
Acquérir un système airbag.....	p.5
Adhésion In&motion et formules.....	p.5
Activer son système.....	p.5
Fonctionnement de la In&box	p.6-9
Charger la In&box.....	p.6
Allumer la In&box.....	p.7
Signification des leds (lighting code).....	p.7
Fonctionnement de l'application mobile	p.9-12
Généralités.....	p.9
Mises à jour.....	p.10
Synchronisation et point d'accès Wi-Fi.....	p.10
Appel d'urgence moto par Liberty Rider.....	p.11
Fonctionnement du système airbag	p.12-13
Insérer la In&box dans la coque.....	p.12
Porter et ajuster votre produit airbag.....	p.13
Procédure après-gonflage.....	p.13
Conditions d'utilisation	p.13-20
Généralités.....	p.13
Modes de détection.....	p.15
Moto : conditions de détection.....	p.16
Équitation : conditions de détection.....	p.19
Avertissements.....	p.19
Informations techniques	p.20-22
Généralités, conservation et stockage.....	p.20
Recharge.....	p.21
Recyclage.....	p.22
Transport du système airbag en avion.....	p.22
Conformité	p.23-24
Traitement des données.....	p.23
Certifications.....	p.23
Marques déposées.....	p.24

INFORMATIONS GÉNÉRALES

Matériel fourni

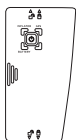

In&box

Appareil de détection et de déclenchement du système airbag In&motion contenant les capteurs et la batterie



Câble USB Type-C



Manuel utilisateur In&box

Le manuel d'utilisation relatif au système airbag In&motion est fourni avec le produit intégrant le système airbag In&motion.

Les fondamentaux de la In&box

REPÈRES

(indiquant la bonne insertion dans le produit airbag)

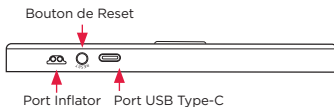
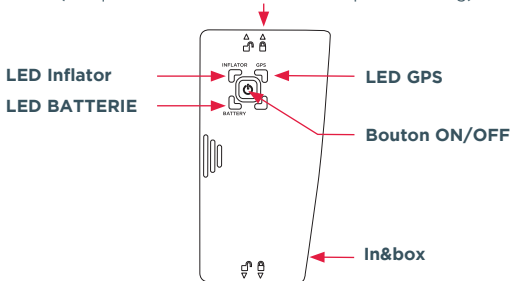

POUR DÉMARRER

Acquérir un système airbag

Afin d'acquérir un produit intégrant le système airbag In&motion, voici les étapes à suivre :

1. Achetez le produit intégrant le système airbag In&motion auprès d'un revendeur.

⚠ La In&box doit être activée avant utilisation sur www.inemotion.com afin d'être fonctionnelle.

2. Souscrivez à une formule (location ou achat) via l'application mobile « My In&box » ou dans l'onglet *Adhésion* du site www.inemotion.com
3. Activez votre In&box. Une fois activée, la In&box est prête à être utilisée pour toute la durée de la formule choisie et dans n'importe quel pays.

Adhésion In&motion et formules

Pour toute question relative à l'adhésion In&motion et à la souscription d'une formule, veuillez vous référer à notre site web www.inemotion.com et aux conditions générales de location et de vente disponibles lors de la souscription ou sur notre site web.

Activer son système



Retrouvez la procédure d'activation sur notre vidéo tutoriel disponible sur notre chaîne Youtube : <http://bit.ly/InemotionTuto>

Lors de la première utilisation uniquement, vous devez activer votre In&box en souscrivant à une formule.

1. Téléchargez l'application mobile « My In&box » (disponible sur Google Play ou App Store) ou rendez vous dans l'onglet *Adhésion* du site web www.inemotion.com
2. Souscrivez une adhésion In&motion : choisissez votre formule, créez votre compte utilisateur et entrez votre mode de paiement
3. Appairez votre In&box à votre compte utilisateur en suivant les instructions de l'application mobile « My In&box » :
 - Connectez-vous à l'application mobile grâce à votre compte utilisateur préalablement créé.
 - Allumez votre In&box et activez le *Bluetooth*[®] de votre téléphone.

- Scannez le code barre ou entrez le numéro de série (Serial Number) de votre produit airbag (situé sur l'étiquette à l'intérieur de votre produit airbag)
- Suivez les indications d'appairage de l'application.

4. Votre In&box est prête à être utilisée !

Une fois activée, la In&box est autonome et n'a pas besoin d'être connectée à l'application mobile pour être fonctionnelle.**

Pour toute information concernant l'application mobile « My In&box », veuillez vous référer à la partie **Application mobile** de ce manuel.

* Votre téléphone mobile doit supporter le BLE (Bluetooth® Low Energy) afin de pouvoir appairer votre In&box. Si vous n'avez pas de téléphone compatible, veuillez vous rendre sur votre espace utilisateur sur notre site www.inemotion.com et suivez la procédure manuelle d'activation.

** L'application mobile est toutefois nécessaire pour changer de mode de détection et pour bénéficier de l'appel d'urgence par Liberty Rider.

FONCTIONNEMENT DE LA IN&BOX

Charger la In&box

Connectez la In&box au câble USB-C fourni avec la In&box et branchez-la sur un chargeur USB (non fourni).

Pour connaître les préconisations concernant le chargeur USB (non fourni), veuillez vous référer à la partie **Recharge** de ce manuel.



Câble USB-C
(fourni)



Chargeur USB
(non fourni)

L'autonomie de la batterie de la In&box a une durée approximative de 30 heures en utilisation continue.

Cela correspond à une autonomie approximative d'une semaine en usage normal (activités journalières*).

In&motion recommande d'éteindre votre In&box par le bouton central lorsque vous ne l'utilisez pas pendant plusieurs jours consécutifs.

* Environ 3h d'utilisation par jour et fonction « mise en veille automatique » le reste du temps

Allumer la In&box

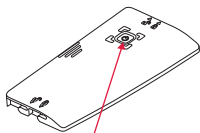

Effectuez une **double pression rapide** sur le bouton central pour allumer ou éteindre la In&box

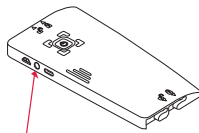

En cas de problème, activez le bouton Reset en appuyant dessus pendant 5 secondes

La In&box possède deux modes d'activation différents :

1. Activation par le bouton central ON/OFF

Une double pression rapide sur le bouton central de la In&box permet d'allumer et d'éteindre la In&box sans avoir à sortir le boîtier de son logement.



⚠ Veillez à bien éteindre votre In&box dans les transports.

2. Mise en veille automatique

Cette fonction permet à la In&box de se mettre en veille automatiquement lorsqu'elle détectera son immobilisation pendant plus de 2 minutes.

Plus besoin de penser à allumer ou éteindre, elle se réveillera automatiquement au moindre mouvement. Attention cependant à la laisser sur un support immobile.

Veillez à bien éteindre votre In&box dans tout autre transport (car, bus, avion, train ou ou lorsque le produit airbag n'est pas porté !)

Signification des LED (lighting code)

Voici les différentes couleurs de LEDs que vous pourrez visualiser sur votre In&box.

Attention, le lighting code peut être amené à varier en fonction de l'utilisation.

Afin de connaître les dernières évolutions, veuillez vous rendre sur notre site www.inemotion.com

LED INFLATOR (In&box dans produit airbag) :



Vert fixe :
Inflator plein et connecté
(airbag fonctionnel)



Rouge fixe :
Inflator vide et/ou non connecté
(airbag non fonctionnel)



Pas de lumière :
In&box éteinte
(airbag non fonctionnel)

LED GPS :



Vert fixe:
GPS actif
(après quelques minutes en extérieur)



Pas de lumière :
GPS non actif

LED INFLATOR et GPS :



Lorsque les deux LED supérieures **clignotent rouge** :

⚠ Airbag non fonctionnel

- Vérifiez le paiement de votre adhésion In&motion
- Connectez votre In&box à votre application mobile ou en wi-fi
- Contactez In&motion si le problème persiste

⚠ Attention, en cas de suspension de votre adhésion mensuelle, votre In&box ne sera plus active pendant toute la période de suspension. Il est toutefois possible de réactiver la In&box avant la fin de la suspension, cela est possible depuis l'application mobile « My In&box ».



Bleu fixe ou clignotant:

In&box en process (synchronisation ou mise à jour en cours). **Ne jamais actionner le bouton reset de votre In&box lorsque les LED sont bleues, cela pourrait perturber la procédure de mise à jour et causer des risques pour le logiciel In&box.**

LED BATTERY :



Vert fixe :
Batterie chargée
à 100 %
(In&box branchée)



Bleu fixe :
Batterie en charge
(In&box branchée)



Pas de lumière :
Batterie chargée (de 30 à 100 %) ou In&box éteinte



Rouge fixe :
Batterie inférieure
à 30 % (environ 8h
d'utilisation restante)



Rouge clignotant :
Batterie inférieure à
5 % **Chargez votre
In&box !**

Bouton Reset :



En cas de problème avec votre In&box, appuyez sur le bouton Reset pendant 5 secondes puis redémarrer la In&box.

FONCTIONNEMENT DE L'APPLICATION MOBILE

Généralités

L'application mobile « My In&box » est disponible sur Google Play Store et l'App Store.

Pour la première utilisation, connectez-vous grâce à votre identifiant et mot de passe préalablement générés lors de la création de votre compte utilisateur.

Une fois activée, la In&box est autonome et n'a pas besoin d'être connectée à l'application mobile pour être fonctionnelle.*

Cette application est compatible avec les téléphones suivants :

- iOS® : se référer à la fiche application AppStore
- Android™ : se référer à la fiche application Google Play Store
- Puce compatible Bluetooth® Low Energy

* L'application mobile est toutefois nécessaire pour changer de mode de détection et pour bénéficier de l'appel d'urgence par Liberty Rider.

Mises à jour

Il est essentiel de mettre à jour régulièrement votre In&box avec la dernière version afin de bénéficier de la meilleure protection possible.

Afin de bénéficier des dernières mises à jour, il est important de connecter régulièrement votre In&box à votre point d'accès Wi-Fi ou à l'application mobile.

Une connexion est primordiale au minimum :

- Une fois par an si vous avez une formule Classique
- Une fois par an juste après votre date de renouvellement si vous avez une formule annuelle Revolution
- Une fois par mois si vous avez une formule mensuelle Revolution

Sans cela, la In&box sera automatiquement bloquée et ne sera plus fonctionnelle jusqu'à la prochaine connexion.

Les mises à jour peuvent être téléchargées sur la In&box de deux manières :

1. Application Mobile « My In&box »

Connectez-vous sur l'application mobile In&motion « My In&box » et suivez les instructions. **La In&box doit être allumée, débranchée et non insérée dans le système airbag.**

2. Point d'accès Wi-Fi

Veuillez vous référer à la section suivante.

Synchronisation et point d'accès WI-FI

Dès la première utilisation, configurez votre point d'accès Wi-Fi via l'application mobile « My In&box ». Une fois configurée, votre In&box se connectera automatiquement à votre point d'accès Wi-Fi :

- dès que la In&box est allumée et branchée à un chargeur sur prise murale à portée de votre réseau Wi-Fi

ou

- dès que la In&box est allumée et immobile pendant plus de 2 minutes, à portée de votre réseau Wi-Fi

Cette connexion au Wi-Fi permet de mettre à jour la In&box de manière automatique, et de synchroniser vos données de manière anonyme. Les deux LED supérieures clignotent en bleu de manière simultanée lors de cette synchronisation.

⚠ Attention, pour cela votre In&box doit être allumée !

Grâce à la remontée des données anonymisées des utilisateurs, nos équipes travaillent pour faire évoluer le système de détection In&motion. Cette synchronisation est donc très importante car elle permet d'optimiser la technologie de manière continue.



Les deux LED supérieures clignotent en bleu **alternativement** : la In&box cherche à se connecter à votre point d'accès Wi-Fi.



Les deux LED supérieures clignotent en bleu **simultanément** : la procédure de synchronisation et de mise à jour est en cours.

⚠ Attention, veillez à ne pas actionner le bouton Reset de la In&box lorsque les LEDs sont bleues !

Points d'accès Wi-Fi compatibles :

Wi-Fi b/g/n avec une protection WPA/WPA2/WEP et une bande passante réseau 2,4 GHz



Pour plus d'information, vous pouvez visionner notre vidéo tutoriel d'activation, configuration du Wi-Fi et mise à jour de votre In&box sur notre chaîne Youtube In&motion : <http://bit.ly/InemotionTuto>

Si vous n'avez pas de téléphone compatible, veuillez vous rendre sur votre espace utilisateur sur notre site www.inemotion.com et suivre la procédure manuelle de configuration du Wi-Fi.

Appel d'urgence moto par Liberty Rider

La fonctionnalité **Appel d'urgence par Liberty Rider** est disponible pour tous les utilisateurs moto résidant en France, Belgique ou en Italie.

Elle permet à l'application « My In&box » d'alerter les secours en cas de déclenchement du système airbag In&motion.

Afin d'activer la fonctionnalité, veuillez suivre les indications de l'application mobile « My In&box ».

La fonctionnalité **Appel d'urgence par Liberty Rider** peut être désactivée à tout moment par un simple clic sur l'onglet correspondant. Dans ce cas, l'appel aux secours ne fonctionnera pas en cas d'accident.

Ce service est opérationnel seulement dans les pays suivants : France & DROM, Portugal, Espagne, Italie, Autriche, Allemagne, Luxembourg, Belgique, Pays-Bas et Suisse.

Pour plus de détails concernant cette fonctionnalité ou pour connaître les dernières évolutions, veuillez vous référer aux Conditions Générales d'Utilisation de l'application mobile « My In&box » ou à la section *Aide* du site www.inemotion.com

FUNCTIONNEMENT DU SYSTÈME AIRBAG

Insérer la In&box dans la coque

1. Positionnez la In&box dans son emplacement.
2. Les flèches indiquées sur la In&box **cadenas ouvert** (haut et bas) doivent être alignées avec les marquages sur la coque.
3. A l'aide du verrou, poussez ensuite la In&box vers la gauche pour la clipser. Les flèches indiquées sur la In&box **cadenas fermé** doivent être alignées avec les marquages sur la coque. Attention, le marquage rouge du verrou ne doit plus être visible.

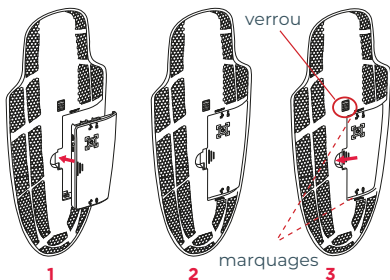

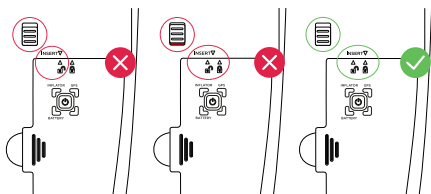

In&box mal insérée **In&box bien insérée**

Porter et ajuster votre produit airbag

Afin de connaître les spécificités relatives à votre système airbag In&motion, veuillez vous référer au manuel utilisateur fourni avec votre produit intégrant le système airbag In&motion.

Procédure après-gonflage

En cas de gonflage, la procédure de vérification et ré-activation de votre système airbag est disponible dans le manuel utilisateur fourni avec le produit intégrant le système airbag In&motion.



Vous retrouverez également cette procédure sur notre vidéo tutoriel disponible sur notre chaîne Youtube : <http://bit.ly/InemotionTuto> ainsi que dans l'application mobile « My In&box ».

En cas de dommage ou anomalie durant la procédure après-gonflage, n'utilisez pas votre produit airbag et contactez votre revendeur local.

CONDITIONS D'UTILISATION

Généralités

La sécurité des utilisateurs est la première préoccupation de la société In&motion.

Nous nous efforçons de mettre en œuvre toutes les solutions technologiques dont nous disposons afin que le système de détection de la In&box puisse permettre d'assurer le meilleur degré de protection et de confort.

Pour autant, l'utilisateur de ce dispositif est le premier acteur de sa protection, et c'est seulement en adoptant un comportement responsable et respectueux des règles en vigueur pour chaque pratique que le système intelligent de détection développé par In&motion pourra assurer une protection optimale, sans toutefois garantir l'absence de dommage.

Le système de détection embarqué ne saurait en effet palier un comportement dangereux, irrespectueux ou contraire à la réglementation relative à l'activité pratiquée.

Le système airbag In&motion est un nouvel équipement intelligent qui doit être utilisé uniquement pour l'activité à laquelle il est dédié, en fonction du mode de détection dédié à cette pratique.

⚠ Ne pas utiliser pour toute autre activité qui ne correspondrait pas au mode de détection sélectionné.

Ce système est conçu pour offrir un maximum de confort et un niveau de protection élevé, bien qu'aucun produit ou système de protection ne puisse offrir une protection complète contre des blessures ou dommages sur un individu ou un bien en cas de chute, collision, impact, perte de contrôle ou autre.

L'utilisation de ce système ne doit pas encourager à dépasser les limites ou prendre des risques supplémentaires.

Toute modification ou utilisation incorrecte peut réduire significativement la performance du système. Seules les parties du corps couvertes par la protection sont protégées des chocs.

Le système airbag In&motion ne peut en aucun cas être considéré comme un substitut aux équipements de protection tels que les casques, masques, gants etc.

Garantie :

Dans la mesure permise par la loi applicable, la In&box est fournie à nos revendeurs ou clients « telle quelle » et « selon disponibilité », avec tous les défauts, et, sauf disposition expresse contraire indiquée dans ce manuel, In&motion décline par la présente toutes les garanties de tout genre, plus explicite, implicite, statutaire ou autre, y compris, sans limitation, les garanties de qualité marchande, d'adéquation à un usage particulier et de qualité satisfaisante.

Toute garantie requise par la loi applicable est limitée à 2 ans à compter de la date d'achat (pour l'acquisition de la In&box) et s'applique uniquement à l'utilisateur d'origine.

En cas de location de la In&box, un service client dédié est disponible permettant le renvoi d'une nouvelle In&box si le problème rencontré ne peut être résolu à distance. La garantie est limitée à son utilisateur originel.

La In&box est personnelle et ne peut être prêtée ou cédée. Cette garantie ne s'applique pas en cas d'abus, négligence, manque d'attention ou modification, stockage ou transport inapproprié, installation et/ou ajustement incorrect, mauvaise utilisation ou si le système airbag est utilisé de manière non conforme et contraire au présent manuel.

Ne jamais démonter ou ouvrir la In&box. Ne pas mettre la In&box sous l'eau. Ne pas approcher la In&box d'une source de chaleur. Ne pas mettre la In&box dans un micro-ondes. Ne pas réparer ou remplacer avec toute ou autre partie ou accessoire qui ne soit pas un élément original In&motion couvert par ces conditions de garantie.

Ne pas faire réparer ou manipuler la In&box par toute autre partie qui ne serait pas In&motion.

In&motion n'établit aucune autre garantie formelle, excepté si expressément stipulée.

Modes de détection :

Les modes de détection permettent d'ajuster les réglages des conditions de détection de chute ou d'incident et donc de gonflage du coussin airbag pour s'adapter aux spécificités de chaque pratique.

Plusieurs modes de détection ont été développés par In&motion pour la pratique de la moto (modes Route, Piste, Adventure, Adventure Race et Motocross) et de l'équitation (mode Equitation).

L'un des modes de détection ci-dessus est inclus au choix dans votre formule.

Afin de bénéficier des cas de détection d'un mode supplémentaire, il est nécessaire de l'activer en souscrivant à l'option dédiée.

Cette option est disponible sur le site internet In&motion www.inemotion.com ou sur l'application mobile « My In&box ».

La sélection du mode de détection est effectuée sous la seule responsabilité de l'utilisateur qui doit s'assurer avant chaque utilisation qu'il a sélectionné le mode de détection adapté à sa pratique. La sélection se fait via le tableau de bord de l'application mobile « My In&box », qui permet de changer et de contrôler le mode de détection sélectionné. En cas de nouveau mode disponible, l'utilisateur devra préalablement effectuer une mise à jour de la In&box pour télécharger ce nouveau mode dans la In&box et le voir ainsi disponible dans l'application mobile. Pour plus de détails concernant la mise à jour, veuillez vous référer à la section Mise à jour de ce manuel.

In&motion décline toute responsabilité pour les dommages causés dans des situations où la sélection du mode n'était pas appropriée ou dans des activités ou pratiques autres que celles mentionnées dans ce manuel.

Afin de bénéficier des cas de détection des modes détaillés ci-dessous, il est nécessaire d'avoir préalablement activé le mode de détection souhaité soit en mode principal de votre formule, soit en ayant souscrit à l'option dédiée.

Moto : conditions de détection

- Le **mode ROUTE** : conçu pour être utilisé exclusivement sur route aménagée pour la circulation de véhicules (c'est-à-dire avec un revêtement adapté).
- Le **mode PISTE** : conçu pour être utilisé exclusivement sur circuits réglementés fermés.

⚠ ATTENTION, aux États-Unis et au Canada, le mode piste est disponible uniquement avec un produit airbag In&motion éligible.

- Le **mode ADVENTURE** : conçu pour être utilisé uniquement pour une pratique de l'off-road sur chemins carrossables type chemin de terre (c'est-à-dire une voie publique plus large qu'un sentier et qui n'est pas aménagée pour la circulation des véhicules en général).
- Le **mode ADVENTURE RACE** : conçu pour être utilisé uniquement pour une pratique de l'off-road en rallye-raid et enduro en compétition.
- Le **mode MOTOCROSS** : conçu pour être utilisé uniquement pour une pratique sur circuits de motocross fermés.

Exclusions

Le mode ROUTE n'est pas conçu pour être utilisé sur route fermée notamment dans le cadre de rallyes routiers, courses de côtes, etc., ni sur chemin non carrossable (route sans asphalte), ni pour la pratique du stunt.

Le mode PISTE n'est pas conçu pour tout autre type de pratique : supermoto, rallye routier, dirt track, side-car etc.
Aux États-Unis et au Canada, ce mode doit être utilisé uniquement avec un produit airbag éligible en entrant le numéro de série pendant la souscription au mode piste.

Le mode ADVENTURE n'est pas conçu pour être utilisé pour tout autre type de pratique : motocross, freestyle, hard enduro, trial, quad, etc.

Le mode ADVENTURE RACE n'est pas conçu pour être utilisé pour tout autre type de pratique : motocross, freestyle, hard enduro, trial, quad, etc.

Le mode MOTOCROSS n'est pas conçu pour être utilisé pour des pratiques en intérieur ou pour tout autre type de pratique : supercross, enduro, rallye-raid, motoneige, quad cross, side-car-cross, supermoto, etc.

Le mode MOTOCROSS n'est pour le moment pas disponible aux États-Unis, au Canada et au Japon.

Performances de détection

Sur la base des données collectées auprès d'utilisateurs⁽¹⁾ plus de 10 000 situations d'accidents réelles ont été analysées. Le logiciel offre à ce jour en mode ROUTE un taux de détection moyen de 95% pour tous les types d'accidents.

Le taux de détection s'entend du pourcentage des cas dans lesquels la In&box détecte, lors d'un accident, une chute et émet une demande de gonflage du système airbag, dans le cas où les conditions d'utilisation visées dans le présent manuel ont été respectées par l'utilisateur.

Des mises à jour du logiciel sont régulièrement publiées par In&motion pour tous les utilisateurs afin d'améliorer encore ce taux de détection. Veuillez consulter les notes de version disponibles en ligne sur www.inemotion.com pour plus de détails concernant les performances du produit associées à chaque version du logiciel.

[Avertissement] Le système de détection utilise le signal GPS de la In&box pour optimiser les cas de déclenchement.

Lorsque le système ne détecte pas ou détecte mal le signal GPS (par exemple, dans un tunnel), le degré de détection du système n'est pas au niveau de performance atteint avec un signal GPS optimal. Le temps de détection peut par exemple être rallongé (de quelques dizaines de millisecondes) ou le taux de détection peut être dégradé.

(1) à date d'édition de cette version de manuel utilisateur

Spécificités des modes de détection moto :

Spécificités du mode de détection ROUTE

Le mode route a été développé spécifiquement pour les cas d'accident et de chute en circulation sur route ouverte, liés notamment à une perte d'adhérence ou une collision.

Spécificités du mode de détection PISTE

Ce mode de détection a été développé pour s'adapter à une utilisation sportive sur circuit type course de vitesse avec des prises d'angles extrêmes et des freinages violents. Il optimise la détection de chutes type low-side et high-side et limite les risques de déclenchement inopiné.

Aux États-Unis et au Canada, ce mode ne peut être utilisé qu'avec un produit airbag éligible. L'utilisation du mode PISTE est effectuée sous la seule responsabilité de l'utilisateur qui doit s'assurer d'utiliser un produit airbag éligible (en entrant le numéro de série pendant la souscription du mode piste).

Spécificités du mode de détection ADVENTURE

Les réglages de ce mode de détection diffèrent du mode ROUTE pour s'adapter à une utilisation type « off-road » avec plus de vibrations, de situations d'adhérence limitée, de sauts légers tout en intégrant les pertes d'équilibre à faible vitesse n'entraînant pas une nécessité de gonflage.

Spécificités du mode de détection ADVENTURE RACE

Ce mode de détection a été développé en complément du mode Adventure pour répondre à une pratique plus intensive de l'off-road en compétition.

Spécificités du mode de détection MOTOCROSS

Ce mode de détection a été développé pour s'adapter à une utilisation sur circuit de motocross fermé. Il prend en compte les spécificités de la pratique : sauts, bosses, glisses, chocs divers, chutes à basse vitesse qui ne nécessitent pas le gonflage de l'airbag. **Ce mode n'est pour le moment pas**

disponible aux États-Unis, au Canada et au Japon.

Équitation : conditions de détection

Le mode EQUITATION : conçu pour être utilisé uniquement pour la pratique de l'équitation en CSO (Concours de Saut d'Obstacles), cross, dressage, randonnée équestre, hunter et endurance.

Exclusions :

Le mode EQUITATION n'est pas conçu pour être utilisé pour tout autre type de pratique de l'équitation : attelage, voltige, polo, pony games, western, horse-ball, course de galop, course de trot, etc.

Le mode EQUITATION n'est pas conçu pour une descente d'un cheval en mouvement.

Le mode EQUITATION n'est pour le moment pas disponible aux États-Unis, au Canada et au Japon.

Spécificités du mode de détection équitation :

Le mode équitation a été conçu, testé et validé selon l'annexe A de la norme NF S 72-800 basé sur une hypothèse de trajectoire lors d'une chute vers l'avant d'un cavalier avec une vitesse initiale de cheval au pas.

Ce mode n'est pour le moment pas disponible aux États-Unis, au Canada et au Japon.

Performances de détection :

Des mises à jour du logiciel sont régulièrement publiées par In&motion pour tous les utilisateurs afin d'améliorer les taux de détection et catégories de chutes couvertes. Veuillez consulter les notes de version disponibles en ligne sur www.inemotion.com pour plus de détails concernant les performances du produit associées à chaque version du logiciel.

Avertissements

[Avertissement] Nous rappelons que l'utilisateur doit respecter les règles en vigueur de chaque pratique (par exemple dans le cadre de la pratique de la moto : les limitations de vitesse et le code de la route en vigueur dans le pays dans lequel il circule).

[Avertissement] Le système de détection ne fonctionne que si la In&box est correctement chargée.

Le code couleur des LEDs sur la In&box permet à l'utilisateur de s'assurer que la In&box a été correctement chargée. La consommation de la batterie est à surveiller par l'utilisateur

afin de s'assurer que le système de déclenchement reste actif lors du trajet.

[Avertissement]

- La mise au rebut d'une batterie dans un feu ou dans un four chaud, ou l'écrasement mécanique ou coupure d'une batterie, est susceptible de provoquer une explosion.
- Le maintien d'une batterie dans un environnement à très haute température peut provoquer une explosion ou la fuite de liquide ou de gaz inflammables.
- Une batterie soumise à une pression de l'air extrêmement faible peut provoquer une explosion ou la fuite de liquide ou de gaz inflammables.

[Avertissement] Le système de détection détecte les mouvements anormaux qui sont susceptibles de résulter d'une chute de l'utilisateur. Dans certaines situations extrêmes, le système pourrait se déclencher sans que l'utilisateur subisse une chute. A date du 1er juillet 2024*, aucun déclenchement intempestif provoquant une chute n'a été porté à la connaissance d'In&motion par les utilisateurs.

* date d'édition de cette version de manuel utilisateur

[Avertissement] Étant donné que presque tous les produits électroniques contiennent un ou plusieurs des produits chimiques énumérés dans la Proposition 65, ce produit peut vous exposer à des produits chimiques dont l'État de la Californie sait qu'ils causent le cancer, bien que l'exposition puisse être bien en deçà du « risque négligeable ». Pour en savoir plus, allez à www.P65Warnings.ca.gov.

INFORMATIONS TECHNIQUES

Généralité, conservation et stockage

Température d'utilisation : de -20 à 55 °C (-4 à 131 °F)

Température de recharge : de 0 à 40 °C (32 à 104 °F)

Température de stockage : de -20 à 30 °C (-4 à 86 °F)

Humidité relative : de 45 à 75 %

Altitude : Utiliser en dessous de 5 000 m (16 404 feet)
Lorsqu'il est utilisé en dehors de ces limites, le système pourrait ne pas fonctionner correctement.

Puissance RF

In&box hors du produit airbag :

Wi-Fi 2.4GHz-2.472GHz (< 50mW)
 Bluetooth® 2.4GHz-2.483GHz (<10 mW)
 In&box insérée dans le produit airbag :
 Bluetooth® 2.4GHz-2.483GHz (<10 mW)

Fréquences réception GPS

1565.42 - 1585.42MHz (GPS)
 1602 - 1610 MHz (GNSS)

Mode Bluetooth® LE

Conformité à l'exposition aux champs RF des équipements radio portables

Cet appareil est conforme aux limites FCC et ISDE Canada concernant l'exposition aux rayonnements RF établies pour le grand public (environnement non-contrôlé). Cet émetteur ne doit pas être co-situé ou fonctionner conjointement avec une autre antenne ou un autre émetteur.

Mode Wi-Fi

Conformité à l'exposition aux champs RF des équipements radio mobiles

Pour satisfaire aux exigences FCC et IC concernant l'exposition aux champs RF pour les appareils mobiles, une distance de séparation de 20 cm ou plus doit être maintenue entre l'antenne de ce dispositif et les personnes pendant le fonctionnement. Pour assurer la conformité, il est déconseillé d'utiliser cet équipement à une distance inférieure. Cet émetteur ne doit pas être co-situé ou fonctionner conjointement avec une autre antenne ou un autre émetteur.

Étanchéité In&box : Une exposition excessive à l'eau entraînera un dysfonctionnement du système airbag. La In&box peut être utilisée par temps de pluie à condition qu'elle soit insérée dans le produit intégrant le système airbag In&motion et portée sous une veste ou blouson étanche.

Un gilet rafraîchissant peut être porté sous le produit intégrant le système airbag.

Attention, elle n'est pas conçue pour être immergée.

Recharge

Caractéristiques électriques : Entrée : 5 V  1,5 A
 : Courant continu

Chargeur compatible : Utilisez un chargeur USB conforme EN60950-1 ou EN 62368-1.

Attention, seul un chargeur USB conforme ou port USB d'un ordinateur doit être connecté sur le port USB de votre In&box.

Restriction due à l'altitude : À une altitude supérieure à 2000 m, il faut s'assurer que le chargeur est validé pour cette altitude avant de recharger la In&box.

Changement de la batterie : N'essayez pas de remplacer la batterie de l'In&box vous-même, vous pourriez endommager la batterie et provoquer une surchauffe, un incendie et des blessures. La batterie Li-polymère de votre In&box doit être remplacée ou recyclée par In&motion : elle doit être recyclée ou mise au rebut séparément des ordures ménagères et doit être jetée conformément aux lois et réglementations locales en vigueur.

Temps de chargement : Dans des conditions optimales, le temps de chargement complet de la batterie est d'environ 3 heures.

Recyclage



Consigne concernant la fin de vie du produit :

Le symbole ci-contre signifie que, conformément aux lois et réglementations locales, vous devez jeter votre produit et/ou sa batterie séparément des ordures ménagères. Lorsque ce produit arrive en fin de vie, apportez-le à un point de collecte désigné par les autorités locales. La collecte séparée et le recyclage de votre produit et/ou de sa batterie lors de sa mise au rebut aideront à préserver les ressources naturelles et à s'assurer qu'il est recyclé de manière à protéger la santé humaine et l'environnement.

Transport du système airbag en avion

Toujours désactiver le système airbag et retirer la In&box du produit avant de voyager en avion !

In&motion recommande de garder ce manuel utilisateur avec le système airbag et la In&box au cours d'un voyage, notamment en avion. Vous pouvez télécharger la documentation relative au transport en avion dans la section *Aide* du site internet www.inemotion.com.

In&motion ne peut être tenu responsable en cas de refus de transport du produit par avion imposé par une compagnie aérienne à tout moment.

CONFORMITÉ

Traitement des données

Le système de détection In&motion est évolutif et les algorithmes de détection peuvent être mis à jour grâce à la collecte anonyme des données des utilisateurs.

Pour toute information concernant les données collectées par In&motion, veuillez vous référer à notre Politique de confidentialité disponible sur le site www.inemotion.com.

Certifications

Certification CE

In&motion déclare que la In&box est conforme aux exigences essentielles et aux autres dispositions pertinentes des directives RED (Radio Equipment Directive) 2014/53/EU et RoHS 2011/65/EU.

Une copie de la Déclaration de conformité pour l'Union Européenne est disponible à l'adresse suivante : <https://www.inemotion.com/fr/support/declaration-de-conformite/>



Cette marque indique la conformité du produit à l'ensemble des directives européennes applicables.

Déclaration UE de conformité simplifiée

Le soussigné, In&motion, déclare que l'équipement radioélectrique du type [In&box] est conforme à la directive 2014/53/UE. Le texte complet de la déclaration UE de conformité est disponible à l'adresse internet suivante : <https://www.inemotion.com/fr/support/declaration-de-conformite/>

Certification FCC / ISDE

Les changements ou modifications non expressément approuvés par In&motion peuvent annuler le droit de l'utilisateur à utiliser l'équipement.

Déclaration de conformité FCC Partie 15

Cet appareil est conforme à la partie 15 des règles de la FCC. Son fonctionnement est soumis aux deux conditions suivantes:

- (1) Cet appareil ne doit pas provoquer d'interférences nuisibles et
- (2) cet appareil doit accepter toute interférence reçue, y compris les interférences susceptibles de provoquer un fonctionnement indésirable.

REMARQUE: Cet équipement a été testé et déclaré conforme aux limites d'un appareil numérique de classe

B, conformément à la partie 15 des règles de la FCC. Ces limites sont conçues pour fournir une protection raisonnable contre les interférences nuisibles dans une installation résidentielle. Cet équipement génère, utilise et peut émettre de l'énergie de radiofréquence et, s'il n'est pas installé et utilisé conformément aux instructions, peut provoquer des interférences nuisibles aux communications radio. Cependant, il n'y a aucune garantie qu'aucune interférence ne se produira dans une installation particulière. Si cet équipement provoque des interférences nuisibles à la réception radio ou télévision qui peuvent être déterminées en éteignant puis en rallumant l'équipement, l'utilisateur est encouragé à essayer de corriger les interférences par une ou plusieurs des mesures suivantes:

Réorienter ou déplacer l'antenne de réception.

Augmenter la distance entre l'équipement et le récepteur.

Connecter l'équipement à une prise sur un circuit différent de celui auquel le récepteur est connecté.

Consulter le revendeur ou un technicien radio / TV expérimenté pour obtenir de l'aide.

Appareils radio exempts de licence (ISDE)

L'émetteur/récepteur exempt de licence contenu dans le présent appareil est conforme aux CNR d'Innovation, Sciences et Développement économique Canada applicables aux appareils radio exempts de licence. L'exploitation est autorisée aux deux conditions suivantes :

1. L'appareil ne doit pas produire de brouillage;
2. L'appareil doit accepter tout brouillage radioélectrique subi, même si le brouillage est susceptible d'en compromettre le fonctionnement.

Brevet

Ce système est protégé par le numéro de brevet

« **Brevet Européen 3.250.064** » et « **U.S. Pat. 10,524,521** »

Marque déposées

In&motion® est une marque déposée détenue par In&motion S.A.S. La marque et les logos Bluetooth® sont des marques déposées appartenant à Bluetooth SIG, Inc. Android™ est une marque déposée appartenant à Google LLC. iOS® est une marque déposée appartenant à Cisco.

WELCOME!

Thank you for choosing **IN&MOTION®**'s technology.

The In&box is the detection device required to make the airbag system work and is only compatible with IN&MOTION airbag systems.

This manual explains how to use this product correctly.

For any questions regarding the In&box airbag system and its technology, **please contact the IN&MOTION support service, indicating your request:**

In the contact form: under the *Help* section at the bottom of the website www.inemotion.com or in the mobile application "My In&box"

By phone: phone number available at the bottom of the website www.inemotion.com

Stay tuned!



In&motion



@inandmotion



In&motion



@inandmotion

The In&box is designed to be used only with compatible products integrating the IN&MOTION airbag system.

It must only be used with equipment that is adapted for your activity and your practice. Do not use with any other product or any other activity or practice that is not mentioned in the user manual supplied with the product integrating the IN&MOTION airbag system.

Each algorithm is designed to suit to a specific activity and practice. Make sure to activate the detection mode dedicated to your practice to benefit from the best protection in case of a fall.

To find out about the specific features of each detection mode, please refer to the «Conditions of use» section of this manual.



Always turn off your airbag system when using other transportation or when the airbag product is not being worn (turn off the In&box and/or remove it from the product).



The use of the airbag system must not encourage the user to overpass limits or to take additional risks.

Before using your airbag system, please carefully read the safety instructions included in this manual and in the user manual supplied with the product integrating the IN&MOTION airbag system.



In order to get the latest updated version, please scan this QR code or refer to the *Help* section in the www.inemotion.com website (version number indicated at the end of this manual).

General information	p.28
Equipment supplied.....	p.28
In&box basics.....	p.28
Get started	p.29-30
Acquire an airbag system.....	p.29
In&motion membership and formulas.....	p.29
Activate your system.....	p.29
In&box operation	p.30-33
Charge the In&box	p.30
Turn on the In&box	p.30
Lighting code	p.31
Mobile application operation	p.33-36
General	p.33
Updates.....	p.34
Synchronisation and Wi-Fi access point	p.34
Moto emergency call by Liberty Rider.....	p.35
Airbag system operation	p.36-37
Insert the In&box into the shell.....	p.36
Wear your airbag product.....	p.37
After-inflation process.....	p.37
Conditions of use	p.37-44
General.....	p.37
Detection modes	p.39
Moto: detection conditions.....	p.40
Horse riding: detection conditions.....	p.42
Warnings.....	p.43
Technical information	p.44-46
General information, conservation and storage.....	p.44
Charging.....	p.45
Recycling.....	p.45
Transporting the airbag system by air.....	p.46
Compliance	p.46-48
Data processing.....	p.46
Certifications	p.46
Registered trademarks.....	p.48

GENERAL INFORMATION

Equipment supplied

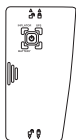

In&box:

IN&MOTION airbag system detection and triggering device containing the sensors and battery



USB Type-C cable



In&box User Manual

The user manual dedicated to the airbag system is supplied with the product integrating the IN&MOTION airbag system.

In&box Basics

MARKS

(indicating the correct insertion into the airbag product)

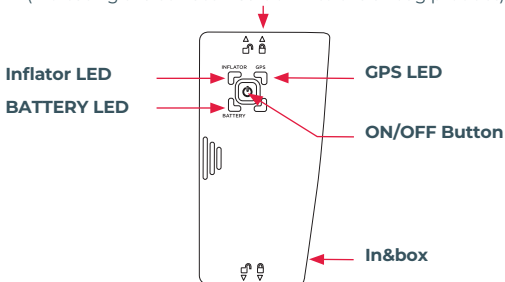

Reset button



Inflator port

USB Type-C port

GET STARTED

Acquire an airbag system

To acquire a product integrating the IN&MOTION airbag system, follow these steps:

1. Buy the product integrating the IN&MOTION airbag system from a reseller.

⚠ The In&box must be activated before use on www.inemotion.com in order to be functional.

2. Subscribe to a formula (lease or purchase) on the mobile application "My In&box" or on the section *Membership* of www.inemotion.com website.
3. Activate your In&box. Once activated, the In&box is ready to be used all over the world for the entire duration of the offer selected.

In&motion membership and formulas

For any question regarding the IN&MOTION membership or subscription to a formula, please refer to our website www.inemotion.com and to the general terms of sale and lease available during the subscription process or on our website.

Activate your system

 Watch our tutorial video on our Youtube channel to learn more about the activation procedure :
<https://bit.ly/InemotionENTuto>

For the first use only, activate your In&box and subscribe to an IN&MOTION membership:

1. Download the mobile app "My In&box" (available on Google Play or App Store) or go to the *Membership* section of the www.inemotion.com website.
2. Subscribe to an IN&MOTION membership: choose your formula, create your user account and enter your payment method
3. Pair your In&box to your user account by following "My In&box" mobile app instructions:

- Connect to the mobile app thanks to the user account you created earlier.
 - Turn on your In&box and activate *Bluetooth®* on your phone.
 - Scan or enter your airbag product's Serial Number (SN) located on the label inside your airbag product.
 - The pairing process starts: follow the instructions on the app.
4. Your In&box is ready to be used!

Once activated, the In&box is autonomous and does not need to be connected to the mobile app to be functional.

For more information regarding the “My In&box” mobile app, please refer to the **Mobile app** section of this manual.

** Your mobile phone must be compatible with BLE (Bluetooth® Low Energy) in order to pair your In&box. If you don't have a compatible phone, please follow the manual activation procedure available on your user area on the www.inemotion.com website.*

*** The mobile app is however necessary to change your detection mode and benefit from the Emergency call by Liberty Rider.*

IN&BOX OPERATION

Charge the In&box

Connect the In&box to the USB-C cable provided with the In&box and plug into a USB charger (not provided).

For recommendations regarding the USB charger (not supplied), please refer to the **Charging** section of this manual.

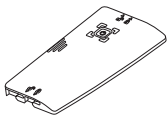

USB-C cable
(provided)



USB charger
(not provided)

In&box battery duration is approximately 30 hours in continuous use.

This corresponds to approximately 1 week of autonomy in normal use (daily use*).

IN&MOTION recommends switching off your In&box with

the central button when it is not being used for several consecutive days.

**Around 3h of use per day and "automatic standby" mode the rest of the day.*

Turn on the In&box

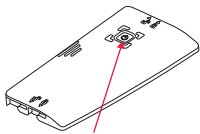

Quickly press twice on the central button to turn on or off the In&box

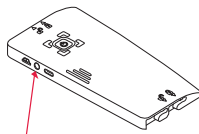

In case of problem, activate the Reset button by pressing it for 5 seconds

The In&box has two different activation modes:

1. Activation using the ON/OFF central Button

Turn your In&box on and off without removing your In&box from its position by double clicking quickly on the central button.



⚠ Make sure to turn your In&box off when using any other transportation.

2. Automatic standby mode

Thanks to this function, your In&box will switch to standby mode automatically if it remains motionless for more than 2 minutes. When the In&box detects motion, it turns on automatically eliminating the need to turn it on or off! However, the In&box must be placed on a motionless stand. Make sure to turn your In&box off when using any other transportation (car, bus, airplane, train or or when the airbag product is not worn)

Lighting code

Below is a list of different LED colours that you may see on your In&box.

Warning, this lighting code can change and evolve over time depending on the usage.

In order to be aware of the latest evolutions, please refer to our website www.inemotion.com

LED INFLATOR (In&box in airbag product)



Solid green:

Inflator full and connected (**airbag functional**)



Solid red:

Inflator not connected (**airbag not functional**)



No light:

In&box off (**airbag not functional**)

GPS LED



Solid green:

GPS active
(after a few minutes outside)



No light:

GPS inactive

INFLATOR AND GPS LEDS



When the two upper LEDs are **flashing red:**

⚠ Airbag not functional

- Check your IN&MOTION subscription
- Connect your In&box to Wi-Fi or to your mobile app
- Contact IN&MOTION if the problem continues

Please note, if your monthly membership is suspended, your In&box will no longer be active during the entire suspension period. However, it is possible to reactivate the In&box before the end of the suspension period. This can be done via the “My In&box” mobile application.



Solid blue or flashing blue:

In&box synchronizing or updating.
Never activate the Reset button of your In&box when the LEDs are blue as it could disrupt the update process with risks for the In&box software!

BATTERY LED:

Solid green:
Battery charged to 100%
(In&box plugged in)



Solid blue:
Battery charging
(In&box plugged in)



No light:
Battery charged (30 to 100%) or In&box off



Solid red:
Less than 30%
battery (about 8
hours of usage time
remaining)



Flashing red:
Less than 5% battery
(flashing red light)
Charge your In&box!

Reset button:

In case of problem with your In&box, press the Reset button for 5 seconds to restart the In&box.

MOBILE APPLICATION OPERATION**General**

The mobile app “My In&box” is available on Google Play and App Store.

For the first use only, connect to the app using the login and password created earlier when creating your user account. Once activated, the In&box is autonomous and does not need to be connected to the mobile app to be functional.*

This app is currently only compatible with the following mobile phones:

- iOS® : refer to the AppStore application sheet
- Android™ : refer to the Google Play Store application sheet
- Compatible Bluetooth® Low Energy chip

**The mobile app is though necessary to change your detection mode and to benefit from the Emergency call by Liberty Rider.*

Updates

It is essential to regularly update your In&box with the latest version in order to benefit from the best possible protection.

Regularly connecting your In&box to your Wi-Fi access point is really important in order to always benefit from the latest updates.

A connection is essential:

- **Once a year if you have a Classic formula**
 - **Once a year just after your renewal date if you have an annual Revolution formula**
 - **Once a month if you have a monthly Revolution formula**
- If not, the In&box will be automatically blocked and will no longer work until the next connection.

Updates can be downloaded to the In&box in two ways:

1. "My In&box" mobile app

Connect to IN&MOTION's "My In&box" mobile app and follow the instructions on the app. **The In&box must be turned on, unplugged and not inserted into the airbag system.**

2. Wi-Fi access point

Please refer to the next section.

Synchronization and wi-fi access point

When you first use your In&box, configure your Wi-Fi access point via the "My In&box" mobile application. Once configured, your In&box will automatically connect to your Wi-Fi access point:

- **As soon as the In&box is turned on and charging at a wall outlet within range of your Wi-Fi network**

or

- **As soon as the In&box is turned on and remains immobile for more than 2 minutes, within range of your Wi-Fi network**

This connection to Wi-Fi allows the In&box to be updated automatically, and to synchronize your data anonymously. The two upper LEDs flash blue simultaneously during this synchronization.

⚠ Warning, your In&box must be turned on in order to connect to Wi-Fi.

Thanks to the anonymized data feedback from users, our teams work to continuously improve the In&motion detection system. This synchronization is therefore very important because it allows us to continuously optimize the technology.



The two upper LEDs are flashing blue **alternately**: the In&box is seeking for a connection to your Wi-Fi access point.



The two upper LEDs are flashing blue **at the same time**: the synchronization and updating process is in progress.

⚠ Warning, do not activate the Reset button of your In&box when the LEDs are blue!

Compatible Wi-Fi access points:

Wi-Fi b/g/n with WPA/WPA2/WEP protection.
WEP and 2.4 GHz network bandwidth



For more information, you can watch our In&box activation, Wi-Fi configuration and update tutorial video on our IN&MOTION Youtube channel: <https://bit.ly/inemotionENTuto>

If you don't have a compatible phone, please follow the manual wi-fi configuration procedure available on your user area on the www.inemotion.com website.

Moto emergency emergency call by liberty rider

The **Emergency call by Liberty Rider** feature is available for all French, Belgian users and Italian motorcycle users.

It allows the "My In&box" application to alert the emergency services in the event of the triggering of the IN&MOTION airbag system.

In order to activate the feature, please follow the instructions of the "My In&box" mobile app.

The **Emergency call by Liberty Rider** feature can be deactivated at any time by simply clicking on the corresponding tab. In this case, the call for help will not work in the event of an accident.

This service can only be used in the following countries: France & DROM, Portugal, Spain, Italy, Austria, Germany, Luxembourg, Belgium, Netherlands and Switzerland.

For more details on this feature or to know the latest updates, please refer to the Terms of Use of the “My In&box” mobile application or to the *Help* section of the website www.inemotion.com.

AIRBAG SYSTEM OPERATION

Insert the In&box into the shell

1. Place the In&box into position.
2. The arrows indicated on the In&box **lock open** (up and down) must be aligned with the markings on the shell.
3. Using the lock, push the In&box to the left side to clip it into place. The arrows indicated on the In&box **lock closed** must be aligned with the markings on the shell. Warning, make sure the red locked marking is not visible.

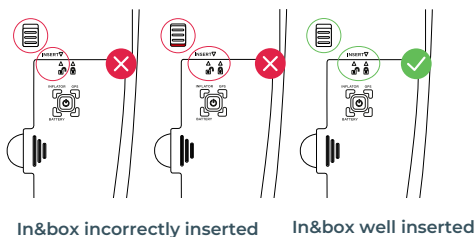
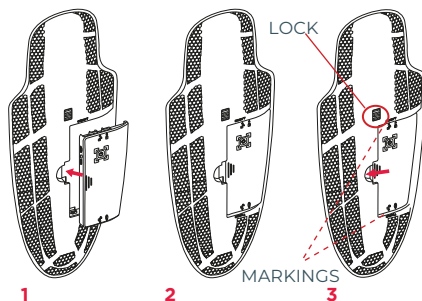

In&box incorrectly inserted

In&box well inserted

Wear your airbag product

For detailed specifications related to your IN&MOTION airbag system, please refer to the user manual provided with your product integrating the IN&MOTION airbag system.

After-inflation process

After a case of inflation, the procedure for checking and reactivating your airbag system is available in the user manual provided with the product integrating the IN&MOTION airbag system.



You will also find this procedure on our tutorial video available on our Youtube channel: <https://bit.ly/InemotionENTuto> as well as in the mobile app "My In&box".

In case of damage or anomaly during the after-inflation process, do not use your airbag product and contact your local reseller.

CONDITIONS OF USE

General

User security is IN&MOTION's primary concern. We strive to implement all the technological solutions that we have available so that the In&box detection system can ensure the best degree of protection and comfort. However, the user of this device is the first actor of his/her protection, and the detection system developed by IN&MOTION will provide optimal protection only by adopting responsible behaviour that respects the rules in force for each practice, without guaranteeing the absence of damage. The embedded detection system cannot make up for behaviour that is dangerous, disrespectful or contrary to the regulations governing the activity in question.

The IN&MOTION airbag system is a new, intelligent device that must be used only for the activity to which it is dedicated, depending on the detection mode dedicated to this practice.

⚠ Do not use it for any other activity that would not correspond to the detection mode selected.

This system is designed to offer comfort and high protection, though no product or protection system can offer complete protection from injury or damage to individuals or property in case of fall, collision, impact, loss of control or otherwise.

The use of this product must not encourage the user to overpass speed limits or to take additional risks.

Modifications or incorrect use may critically reduce the system's performance. Do not, under any circumstances, modify your airbag system, the In&box or its components in any way. Only the parts of the body covered by the protection are protected against impact.

The IN&MOTION airbag system cannot never be considered as a substitute for protective equipment such as helmets, goggles, gloves, or any other protection device.

Warranty:

To the fullest extent permitted by applicable law, the In&box is provided to our dealers or customers "as is" and "as available", with all faults, and, except as expressly provided for in this manual, IN&MOTION hereby disclaims all warranties of any kind, whether express, implied, statutory or otherwise, including without limitation warranties of merchantability, fitness for a particular use, and satisfactory quality.

Any warranty required by applicable law is limited to 2 years from the date of purchase (for In&box acquisitions) and applies only to the original user.

For In&box leases, a dedicated customer service representative is available allowing In&box exchanges if the problem cannot be solved remotely. This warranty is limited to the original user.

The In&box is personal and cannot be lent or sold.

This warranty does not apply in the event of abuse, negligence, carelessness or modification, improper transport or storage, improper installation and/or adjustment, misuse, or if the airbag system is used in any way other than is intended and not in compliance with the present manual.

Do not dismantle or open the In&box. Do not place the In&box under water. Do not bring the In&box close to a source of heat. Do not put the In&box in a microwave.

Do not repair or replace any part or accessory with a part or accessory that is not an original IN&MOTION item covered by these warranty terms.

Do not have the In&box repaired or handled by any party

other than IN&MOTION.

IN&MOTION makes no other expressed warranties, except stipulated otherwise.

Detection modes:

The detection modes make it possible to adjust the settings of the conditions for detecting a fall or an incident and therefore the inflation of the airbag cushion to adapt to the specificities of each practice.

Several detection modes have been developed by IN&MOTION: for motorcycling (Street, Track, Adventure, Adventure Race and MX modes) and horse riding (Horse riding mode).

One of the above detection modes is included in your formula.

In order to benefit from the detection cases of an additional mode, it is necessary to activate it by subscribing to the dedicated option.

This option is available on the In&motion website www.inemotion.com or on the "My In&box" mobile application.

The selection of the detection mode is carried out under the sole responsibility of the user who must ensure before each use that they have selected the detection mode suitable for their practice.

The selection is made via the dashboard of the "My In&box" mobile application, which allows the user to change and control the selected detection mode. In the event of a new mode becoming available, the user must first update their In&box to download this new mode which then appears in the mobile application. For more details about updating, please refer to the Updating section of this manual.

IN&MOTION does not accept any liability for damage caused in situations where the mode selection was not appropriate or in activities or practices other than those mentioned in this user manual.

In order to benefit from the detection modes detailed below, it is necessary to have previously activated the desired detection mode either in the main mode of your

formula or by having subscribed to the dedicated option.

Moto: detection conditions

- **STREET mode:** designed to be used exclusively on roads prepared for the circulation of vehicles (i.e a road with a suitable asphalt covering for public access)
- **TRACK mode:** designed to be used exclusively on closed regulated circuits

⚠ WARNING: in the USA and Canada, track mode is only available using an eligible In&motion airbag product.

- **ADVENTURE mode:** designed to be used only for off-road practice on unpaved roads that would be suitable for standard automobiles (ie a public road wider than a path and which is not designed for vehicle traffic in general.)
- **ADVENTURE RACE mode:** designed to be used only for off-road use, for rally-raid and enduro competition.
- **MX mode:** designed to be used on closed motocross tracks only.

Exclusions

STREET mode is not designed to be used on closed roads, in particular for road rallies, hill climbs etc., nor on non-drivable road (road without asphalt); nor for the practice of stunts.

TRACK mode is not designed for any other type of practice: supermoto, road rally, dirt track, sidecar, etc.

In the USA and Canada, this mode must be used only with an eligible airbag product by entering the serial number when subscribing to the track mode.

ADVENTURE mode is not designed to be used for any other type of practice: motocross, freestyle, hard enduro, trial, quad, etc.

ADVENTURE RACE mode is not designed to be used for any other type of practice: motocross, freestyle, hard enduro, trial, quad, etc.

MX mode is not designed to be used for indoor practices or for any other type of practice: supercross, enduro, rallye-raid, snowcross, quadcross, sidecarcross, supermoto, etc.

MX mode is not currently available in the United States,

Canada and Japan.

Detection performances

Based on data collected from users⁽¹⁾, more than 10 000 real crash situations have been analyzed. The software offers to date in STREET mode an average detection rate of 95% for all types of crashes.

The detection rate means the percentage of cases in which the In&box detects, during an accident, a fall and issues a request to inflate the airbag system, in the event that the conditions of use referred to in this manual have been observed by the user.

Software updates are regularly released by IN&MOTION to all users to further improve this detection rate. Please refer to the release notes available online at www.inemotion.com for further details regarding the product performance associated with each software version.

(1) at the date of edition of this version of the user manual

[Warning] The detection system uses the In&box's GPS signal to optimise triggering cases. When the system doesn't detect a GPS signal or detects it poorly (for instance, in a tunnel), the system's degree of detection is not at the level of performance achieved with an optimal GPS signal. For example, the detection time may be extended (by tens of milliseconds) or the detection rate may be reduced.

Specificities of moto detection modes :

Specificities of the STREET detection mode

The STREET mode has been developed specifically for accidents and falls in traffic on open roads, particularly related to loss of grip or a collision.

Specificities of the TRACK detection mode

This detection mode has been developed to adapt to sports use on a speed racing type circuit with extreme angles and severe braking. It optimizes the detection of low-side and high-side falls and limits the risks of unexpected inflations.

In the USA and Canada, this mode can be used only using an

eligible airbag product. The use of track mode is carried out under the sole responsibility of the user who must ensure using an eligible airbag product (by entering his serial number when subscribing to track mode)

Specificities of the ADVENTURE detection mode

The settings of this detection mode differ from STREET mode to adapt to “off-road” type use with more vibrations, situations of limited grip, light jumps while integrating loss of balance at low speed not causing the need for inflation.

Specificities of the ADVENTURE RACE detection mode

This detection mode has been developed to complement the Adventure mode for more intensive off-road use in competition.

Specificities of the MX detection mode

This detection mode has been developed for use on closed motocross tracks. It adapts to the specific characteristics of this use: jumps, bumps, slides, various impacts and low-speed falls that do not require the airbag to be inflated.

MX mode is not currently available in the United States, Canada and Japan.

Horse riding: detection conditions

Horse riding mode: designed to be used only for show jumping, cross-country, dressage, horseback riding, hunter and endurance.

Exclusions:

HORSE RIDING mode is not designed to be used for any other type of practice: combined driving, vaulting, polo, mounted games, western riding, horse-ball, gallop races, trot races etc.

HORSE RIDING mode is not designed for getting off a moving horse.

The HORSE RIDING detection mode is not currently available in the United States, Canada and Japan.

Specificities of the HORSE RIDING detection mode:

The HORSE RIDING mode has been designed, tested and validated in accordance with appendix A of standard NF S 72-800, based on the hypothesis of a trajectory during a forward fall by a rider with an initial speed of a horse at walk pace.

This mode is not currently available in the United States, Canada and Japan.

Detection performances:

Software updates are regularly released by IN&MOTION to all users to further improve this detection rate. Please refer to the release notes available online at

www.inemotion.com for further details regarding the product performance associated with each software version.

Warnings :

[Warning] We remind you that the user must respect speed limits and the rules in force for each activity (for example, when motorcycling: speed limits and the highway code in force in the country in which the user is travelling).

[Warning] The detection system only works if the In&box is correctly charged. The lighting code of the In&box LEDs allows the user to make sure that the In&box has been correctly charged. Battery consumption needs to be monitored by the user to ensure that the trigger system remains active during the journey.

[Warning]

- Disposing of a battery in a fire or hot oven, or mechanically crushing or cutting a battery, can cause an explosion
- Keeping a battery in a very high temperature environment can cause an explosion or the escape of flammable liquid or gas
- A battery under extremely low air pressure can cause an explosion or leakage of flammable liquid or gas

[Warning] The detection system detects abnormal movements that are likely to result from a falling user. In some extreme or unusual situations, the system may be triggered without the user falling. As of July 1st, 2024*, there have been no cases of unwanted inflations leading to falls reported by users to IN&MOTION.

** date of edition of this version of the user manual*

[Warning] Since almost all electronics products contain one or more of the chemicals listed under Proposition 65, this product can expose you to chemicals which are known to the State of California to cause cancer, although the

exposure may be well within the “no significant risk” range. For more information, go to www.P65Warnings.ca.gov.

TECHNICAL INFORMATION

General information, conservation and storage

Operating temperature: from -20 to 55°C (-4 to 131 °F)

Charging temperature: from 0 to 40°C (32 to 104 °F)

Storage temperature: from -20 to 30°C (-4 to 86 °F)

Relative humidity: from 45 to 75%

Altitude: use below 5000 metres (16 404 feet)

When used outside of those limits, the system may not work as intended.

RF Power

In&box out of the airbag product:

Wi-Fi 2.4GHz-2.472GHz (< 50mW)

Bluetooth® 2.4GHz-2.483GHz (<10mW)

In&box inserted into the airbag product:

Bluetooth® 2.4GHz-2.483GHz (<10mW)

GPS reception frequencies

1565.42 - 1585.42MHz (GPS)

1602 - 1610 MHz (GNSS)

Bluetooth® LE mode

Radio Frequency (RF) Exposure Compliance of Radiocommunication portable apparatus.

This device complies with FCC and ISED Canada RF radiation exposure limits set forth for general population (uncontrolled exposure). This device must not be collocated or operating in conjunction with any other antenna or transmitter.

Wi-Fi mode

Radio Frequency (RF) Exposure Compliance of Radiocommunication for mobile Apparatus

To satisfy FCC and IC RF Exposure requirements for mobile devices, a separation distance of 20 cm or more should be maintained between the antenna of this device and persons during operation. To ensure compliance, operation at closer than this distance is not recommended. This transmitter must not be co-located or operating in conjunction with any other antenna or transmitter.

In&box waterproofness product: Excessive exposure to water will cause the airbag product to dysfunction. The In&box can be used in rainy weather provided that it is inserted into the product integrating the IN&MOTION airbag system and worn under a waterproof jacket.

A refreshing vest can be worn under the product integrating the airbag system.

Warning, it has not been designed to be submerged.

Charging

Electrical characteristics: Input: 5 V  1,5 A
 : Direct current

Compatible charger: Use a EN60950-1 or 62368-1 compliant USB charger. Please note, only a compliant USB charger or a computer's USB port must be connected to the USB port of your In&box.

Altitude restrictions: Above 2000 metres high, make sure that your charger is approved for this altitude before charging your In&box.

Battery replacement: Do not try to replace the In&box battery by yourself, you could damage the battery, which may in turn lead to overheating, fire and injury. Your In&box Li-polymer battery must be replaced or recycled **by IN&MOTION:** it must be recycled or scrapped separately from general household waste and in accordance with your local laws and regulation.

Charging time: In optimal conditions, the time to charge the battery completely is about 3 hours.

Recycling



Instructions regarding the product's end-of-life:
The symbol opposite indicates that in accordance with your local laws and regulations, you must dispose of this product/battery separately from household waste.

When the product's validity expires, please bring it to a collection system designated by local authorities. Separate collection and recycling of your product and/or battery during disposal will help preserve natural resources and ensure that it is recycled to protect human health and the environment.

Transporting the airbag system by air

⚠ Always turn off your airbag system before using air transportation and remove In&box from the airbag system before flying!

IN&MOTION recommends keeping this user manual with the airbag system and with the In&box while travelling, especially by plane.

You can download the documentation corresponding to air transportation in the Help section of the www.inemotion.com website.

IN&MOTION cannot be held responsible in case the airline refuses to transport the product.

COMPLIANCE

Data processing

The IN&MOTION detection system is upgradeable, and the detection algorithms can be updated thanks to the pseudonymised collection of user data.

For any information regarding the data collected by IN&MOTION, please refer to our Privacy Policy available on our website www.inemotion.com

Certifications

CE certifications

IN&MOTION declares that the In&box complies with the essential requirements and other relevant provisions of the RED directives (Radio Equipment Directive) 2014/53/EU and RoHS 2011/65/EU.

A copy of the Declaration of Conformity for the European Union is available at the following address:

<https://www.inemotion.com/en/support/declaration-of-conformity/>



This marking indicates the conformity of the product with all applicable European directives.

Simplified EU declaration of conformity

Hereby, IN&MOTION declares that the radio equipment type [In&box] is in compliance with Directive 2014/53/EU.

The full text of the EU declaration of conformity is available at

the following internet address: <https://www.inemotion.com/en/support/declaration-of-conformity/>

FCC / ISED certification

Changes or modifications not expressly approved by In&motion could void the user's authority to operate the equipment.

FCC Part 15 compliance statement

This device complies with part 15 of the FCC Rules. Operation is subject to the following two conditions: (1) This device may not cause harmful interference, and (2) this device must accept any interference received, including interference that may cause undesired operation.

NOTE: This equipment has been tested and found to comply with the limits for a Class B digital device, pursuant to part 15 of the FCC Rules. These limits are designed to provide reasonable protection against harmful interference in a residential installation. This equipment generates, uses and can radiate radio frequency energy and, if not installed and used in accordance with the instruction, may cause harmful interference to radio communications. However, there is no guarantee that interference will not occur in a particular installation. If this equipment does cause harmful interference to radio or television reception which can be determined by turning the equipment off and on, the user is encouraged to try to correct interference by one or more of the following measures:

- Reorient or relocate the receiving antenna.
- Increase the separation between the equipment and receiver.
- Connect the equipment into an outlet on circuit different from that to which the receiver is connected.
- Consult the dealer or an experienced radio/TV technician for help.

Licence-Exempt Radio Apparatus (ISED)

This device contains licence-exempt transmitter(s)/ receiver(s) that comply with Innovation, Science and Economic Development Canada's licence-exempt RSS(s). Operation is subject to the following two conditions:

1. This device may not cause interference.
2. This device must accept any interference, including interference that may cause undesired operation of the device.

Patent:

This system is protected by patent number "European Patent 3.250.064" and "U.S. Pat. 10,524,521"

REGISTERED TRADEMARK

IN&MOTION® is a trademark owned by IN&MOTION S.A.S.
Bluetooth® word mark and logos are registered trademarks owned by Bluetooth SIG, Inc.
Android™ is a trademark of Google LLC.
iOS® is a registered trademark of Cisco.

BENVENUTO!

Ti ringraziamo per aver scelto la tecnologia **IN&MOTION®**.

In&box è il dispositivo di rilevamento che consente il funzionamento del sistema airbag, compatibile esclusivamente con il sistema airbag IN&MOTION.

Il presente manuale spiega come utilizzare correttamente il prodotto.

Per qualsiasi domanda relativa all'In&box, **contattare il servizio clienti IN&MOTION specificando la propria richiesta:**

Nel modulo di contatto: sotto la sezione *Aiuto* in fondo al sito www.inemotion.com o nell'applicazione mobile "My In&box".

Per telefono: numero di telefono disponibile in fondo al sito www.inemotion.com.

Continua a seguirci!



In&motion



@inandmotion



In&motion



@inandmotion

In&box è stato progettato per essere utilizzato esclusivamente con prodotti che integrano il sistema airbag IN&MOTION.

Deve essere utilizzato solo con attrezzature adatte all'attività e alla pratica. Non utilizzarlo con altri prodotti o per altre attività o pratiche che non siano indicate nel manuale d'uso specifico del prodotto che incorpora il sistema airbag IN&MOTION.

Ogni modalità di rilevamento è progettata per adattarsi a un'attività y una pratica specifiche. Attivare la modalità di rilevamento dedicata alle proprie esigenze per ottenere la migliore protezione in caso di caduta.

Per conoscere le caratteristiche specifiche di ciascuna modalità di rilevamento, consultare la sezione Condizioni d'uso di questo manuale.



Non dimenticare di disattivare il sistema airbag all'interno di qualsiasi altro mezzo di trasporto o quando il prodotto airbag non viene indossato (spegnere l'In&box e/o estrarlo dal prodotto).



L'utilizzo del presente sistema airbag non deve incoraggiare a superare i limiti o a correre rischi supplementari.

Prima di utilizzare il sistema airbag, leggere attentamente le istruzioni di sicurezza illustrate nel presente manuale e nel manuale utente dedicato al prodotto che integra il sistema airbag IN&MOTION.



Il presente manuale potrebbe subire modifiche nel tempo, fare riferimento alla sezione relativa all'aiuto sul nostro sito Internet www.inemotion.com per ottenere la versione più recente (numero di versione indicato alla fine del presente manuale).

Informazioni generali	p.52
Materiale fornito.....	p.52
I fondamenti dell'In&box.....	p.52
Per iniziare	p.53-54
Acquistare un sistema airbag.....	p.53
Adesione In&motion e formule.....	p.53
Attivare il proprio sistema.....	p.53
Funzionamento dell'In&box	p.54-57
Caricare l'In&box.....	p.54
Accendere l'In&box.....	p.55
Significato dei LED (lighting code).....	p.55
Funzionamento dell'applicazione mobile	p.57-60
Generalità.....	p.57
Aggiornamenti.....	p.58
Sincronizzazione e punto di accesso Wi-Fi.....	p.58
Chiamata di emergenza moto tramite Liberty Rider.....	p.59
Funzionamento del sistema airbag	p.60-61
Inserire l'In&box nel guscio.....	p.60
Indossare e regolare il proprio prodotto airbag.....	p.61
Procedura post gonfiaggio.....	p.61
Condizioni d'uso	p.61-68
Generalità.....	p.61
Modalità di rilevamento.....	p.63
Moto: condizioni di rilevamento.....	p.64
Equitazione: condizioni di rilevamento.....	p.66
Avvertenze.....	p.67
Informazioni tecniche	p.68-70
Generalità, conservazione e stoccaggio.....	p.68
Ricarica.....	p.69
Riciclaggio.....	p.70
Trasporto del sistema airbag in aereo.....	p.70
Conformità	p.70-72
Trattamento dei dati.....	p.70
Certificazioni.....	p.71
Marchi registrati.....	p.72

INFORMAZIONI GENERALI

Materiale fornito

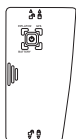

IN&BOX:

Dispositivo di rilevamento e attivazione del sistema airbag IN&MOTION contenente i sensori e la batteria



CAVO USB TIPO-C



MANUALE UTENTE IN&BOX

Il manuale utente relativo al sistema airbag IN&MOTION è fornito con il prodotto che integra il sistema airbag IN&MOTION.

I fondamenti dell'In&box

INDICATORI

(che indicano il corretto inserimento nel prodotto airbag)

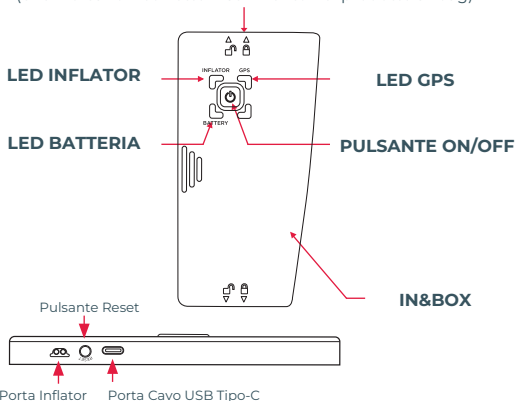

PER INIZIARE

Acquistare un sistema airbag

Per acquisire un prodotto che integra il sistema airbag IN&MOTION, elenchiamo di seguito la procedura da seguire:

1. Acquistare il prodotto che integra il sistema airbag IN&MOTION da un rivenditore autorizzato.

⚠ Per funzionare, l'In&box deve essere attivato prima dell'uso su www.inemotion.com.

2. Sottoscrivere un'offerta tramite l'applicazione mobile "My In&box" o sulla scheda *Adesione* moto sul sito Web www.inemotion.com
3. Attivare l'In&box. Dopo l'attivazione, l'In&box è pronto per l'utilizzo per l'intera durata della formula selezionata e in qualsiasi Paese.

Adesione In&motion e formule

Per domande relative all'adesione a IN&MOTION e alla sottoscrizione di un'offerta IN&MOTION, fare riferimento al nostro sito Web www.inemotion.com e alle condizioni generali di noleggio e vendita disponibili al momento della sottoscrizione di un'offerta o sul nostro sito Web.

Attivare il proprio sistema

 È possibile rivedere la procedura di attivazione anche nel nostro video tutorial disponibile sul nostro canale Youtube: <https://bit.ly/InemotionTutoIT>

Solo al primo utilizzo, è necessario attivare l'In&box sottoscrivendo una formula.

1. Scaricare l'applicazione mobile "My In&box"* (disponibile su Google Play o App Store) o Recarsi nella scheda *Adesione* moto sul sito Web www.inemotion.com
2. Sottoscrivere un'adesione IN&MOTION: scegliere la formula, creare il proprio account utente e inserire il

modalità di pagamento.

3. Associare l'In&box al proprio account utente seguendo le istruzioni dell'applicazione mobile "My In&box":
 - Connettersi all'applicazione mobile mediante il proprio account utente creato precedentemente.
 - Accendere l'In&box e attivare il Bluetooth® sullo smartphone.
 - Scansionare il codice a barre o inserire il numero di serie (Serial Number) del proprio prodotto airbag (indicato sull'etichetta all'interno dello stesso)
 - Si avvia la procedura di associazione: seguire le indicazioni dell'applicazione.

4. L'In&box è pronto per essere utilizzato!

Una volta attivato, l'In&box è autonomo e non ha bisogno di essere collegato all'applicazione mobile per essere funzionale.**

Per informazioni riguardanti l'applicazione mobile "My In&box", fare riferimento alla sezione **Applicazione mobile** del presente manuale.

** Per poter eseguire l'associazione con l'In&box, lo smartphone deve supportare la tecnologia BLE (Bluetooth® Low Energy). Se non si dispone di uno smartphone compatibile, recarsi sul area utente de nostro sito www.inemotion.com e seguire la procedura di attivazione manuale.*

***L'applicazione mobile è necessaria tuttavia per cambiare modalità di rilevamento e per usufruire dell'opzione Chiamata di emergenza di Liberty Rider.*

FUNZIONAMENTO DELL'IN&BOX

Caricare l'In&box

Connettere il cavo USB-C all'In&box e collegarlo a un caricatore (non in dotazione). Per conoscere le raccomandazioni relative al caricatore USB (non in dotazione), fare riferimento al capitolo **Ricarica** del presente manuale.

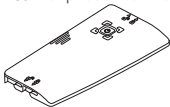

Cavo USB-C
(in dotazione)



Caricatore USB
(non in dotazione)

L'autonomia della batteria dell'In&box ha una durata approssimativa di 30 ore in utilizzo continuo, ovvero un'autonomia equivalente a una settimana circa in

utilizzo normale (attività giornaliera*).
IN&MOTION consiglia di spegnere l'In&box dal pulsante central se non utilizzato per più giorni consecutivi.

** circa 3 ore di utilizzo al giorno e in funzione "standby automatico" il resto del tempo.*

Accendere l'In&box

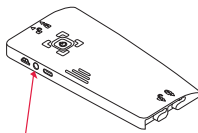
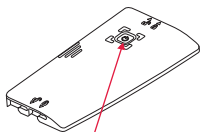

Premere **rapidamente due volte** il pulsante centrale per attivare o disattivare la In&box

In caso di problemi, attivare il pulsante Reset premendolo per 5 secondi

L'In&box possiede due diverse funzione:

1. Attivazione mediante pulsante centrale ON/OFF

Una rapida doppia pressione sul pulsante centrale della In&box accende e spegne la In&box senza dover rimuovere la scatola dal suo alloggiamento.



⚠ Spegnere l'In&box in qualsiasi altro mezzo di trasporto.

2. Standby automatico

Questa funzione permette all'In&box di mettersi in standby automaticamente quando non rileva alcun movimento per più di 2 minuti. Non è più necessario ricordarsi di accenderlo o spegnerlo, si riattiva automaticamente al minimo movimento. Attenzione però a lasciarlo su un supporto immobile.

Spegnere l'In&box in qualsiasi altro mezzo di trasporto (autobus, aereo, treno o quando il prodotto airbag non è indossato !)

Significato dei LED (lighting code)

Sono illustrati di seguito i diversi colori di LED che possono essere visualizzati sull'In&box.

Attenzione, il lighting code potrebbe variare in base all'utilizzo.

Per conoscere gli ultimi sviluppi, recarsi sul nostro sito www.inemotion.com

LED INFLATOR (In&box nel prodotto airbag)

 **Verde fisso :**
Inflator pieno e connesso
(airbag operativo)

 **Rosso fisso :**
Inflator vuoto/ non connesso
(airbag non operativo)

 **Nessuna luce accesa :**
In&box spento
(airbag non operativo)

LED GPS

 **Verde fisso :**
GPS attivo
(dopo pochi minuti fuori)

 **Nessuna luce accesa :**
GPS non attivo*

LED INFLATOR e GPS

 **Se i due LED superiori lampeggiano con una luce rossa:**

L'airbag non è operativo

- Verificare l'adesione a IN&MOTION
- Connettere l'In&box all'applicazione mobile o alla rete Wi-Fi
- Contattare In&motion se il problema persiste

 **Attenzione, in caso di sospensione dell'adesione mensile, l'In&box non sarà più attivo per l'intera durata della sospensione.**

Tuttavia, è possibile riattivare la In&box prima della fine del periodo di sospensione, tramite l'applicazione mobile "My In&box".



Luce blu fissa o lampeggiante:

In&box in fase di elaborazione dati (sincronizzazione o aggiornamento).

Non attivare mai il pulsante Reset sulla In&box quando i LED sono blu, in quanto potrebbe ostacolare la procedura di aggiornamento e causare rischi per il software In&box.

LED BATTERY



Verde fisso :

Batteria carica al 100% (In&box collegato)



Blu fisso :

Batteria in fase di carica (In&box collegato)



Nessuna luce accesa :

Batteria carica (dal 30 al 100%) o In&box spento



Rosso fisso :

Batteria inferiore al 30% (circa 8 ore di utilizzo rimanenti)



Rosso lampeggiante :

Batteria inferiore al 5% (luce rossa lampeggiante)

Caricare l'In&box!

Pulsante Reset



In caso di problemi con la In&box, premere il pulsante Reset per 5 secondi per riavviare la In&box

FUNZIONAMENTO DELL'APPLICAZIONE MOBILE

Generalità

L'applicazione mobile "My In&box" è disponibile su Google Play Store e l'App Store.

Per il primo utilizzo, connettersi con i propri login e password generati in precedenza durante la creazione del proprio account utente. Una volta attivato, l'In&box è autonomo e non ha bisogno di essere collegato all'applicazione mobile per essere funzionale.*

Al momento, l'applicazione è compatibile solo con gli smartphone seguenti:

- iOS® : fare riferimento alla scheda dell'applicazione sull'App Store
- Android™ : fare riferimento alla scheda dell'applicazione su Google Play Store
- Chip compatibile Bluetooth® Low Energy

**L'applicazione mobile è necessaria tuttavia per cambiare modalità di rilevamento e per usufruire dell'opzione Chiamata di emergenza di Liberty Rider.*

Aggiornamenti

È importante aggiornare regolarmente il tuo In&box alla versione più recente per beneficiare della migliore protezione possibile.

Per usufruire degli ultimi aggiornamenti, è importante connettere regolarmente l'In&box al proprio punto di accesso Wi-Fi.

Una connessione è quantomeno indispensabile:

- Una volta all'anno se avete una formula Classic
 - Una volta all'anno, subito dopo la data di rinnovo, se avete una formula annuale Revolution
 - Una volta al mese se avete una formula mensile Revolution
- In caso contrario, l'In&box si blocca automaticamente e non è più operativo fino alla connessione successiva.

Gli aggiornamenti possono essere scaricati e installati sull'In&box in due modi:

1. Applicazione mobile "My In&box"

Accedere all'applicazione mobile IN&MOTION "My In&box" e seguire le istruzioni. L'In&box deve essere **acceso, scollegato dalla rete elettrica e non inserito nel sistema airbag.**

2. Punto di accesso Wi-Fi

Fare riferimento alla sezione seguente.

Sincronizzazione e punto di accesso Wi-Fi

Il punto di accesso Wi-Fi può essere configurato sin dal primo utilizzo tramite l'applicazione mobile "My In&box". Una volta configurato, il tuo In&box si conatterà automaticamente al tuo punto di accesso Wi-Fi:

- quando la In&box è accesa e carica su presa a muro a portata di rete Wi-Fi
- oppure
- quando la In&box è accesa e immobile per più di 2 minuti, a portata della rete Wi-Fi

La connessione Wi-Fi consente di aggiornare automaticamente l'In&box e di sincronizzare i dati in modo anonimo. I due LED superiori lampeggiano contemporaneamente blu durante questa sincronizzazione.

⚠ Attenzione, per questa operazione l'In&box deve essere acceso!

Grazie al feedback dei dati anonimi degli utenti, i nostri team lavorano per far evolvere continuamente il sistema di rilevamento In&motion. Questa sincronizzazione è quindi molto importante perché permette di ottimizzare la tecnologia in modo continuo.



I due LED superiori lampeggiano **alternativamente** con una luce blu: l'In&box sta provando a connettersi al punto di accesso Wi-Fi dell'utente



I due LED superiori lampeggiano **simultaneamente** con una luce blu: la procedura di sincronizzazione e di aggiornamento è in corso

⚠ Attenzione, Non attivare mai il pulsante Reset sulla In&box quando i LED sono blu.

Punti di accesso Wi-Fi compatibili:

Wi-Fi b/g/n con protezione WPA/WPA2/WEK e una larghezza di banda di rete di 2,4 GHz



Per maggiori informazioni è possibile visualizzare il nostro video tutorial per l'attivazione e la configurazione del Wi-Fi dell'In&box sul nostro canale IN&MOTION di Youtube: <https://bit.ly/InemotionTutoIT>

Se non si dispone di smartphone compatibile, recarsi sul area utente del nostro sito www.inemotion.com e seguire la procedura manuale per configurare il proprio punto di accesso Wi-Fi.

Chiamata di emergenza moto tramite Liberty Rider

L'opzione **Chiamata di emergenza di Liberty Rider** è disponibile per tutti gli utenti di motocicli francesi, belgi e italiani..

Tale opzione consente all'applicazione "My In&box" di avvertire i soccorsi in caso di attivazione del sistema airbag IN&MOTION.

Per attivare l'opzione, seguire le istruzioni dell'applicazione mobile "My In&box".

L'opzione **Chiamata di emergenza di Liberty Rider** può essere disattivata in qualsiasi momento semplicemente cliccando sulla scheda corrispondente. In tal caso la chiamata di emergenza non funzionerà in caso di incidente.

Questo servizio può essere utilizzato solo nei seguenti paesi: Francia e DROM, Portogallo, Spagna, Italia, Austria, Germania, Lussemburgo, Belgio, Paesi Bassi e Svizzera.

Per maggiori dettagli su questa funzione o per conoscere gli ultimi aggiornamenti, fare riferimento alle Condizioni generali di utilizzo dell'applicazione mobile "My In&box" o alla sezione *Aiuto* del sito Web www.inemotion.com

FUNZIONAMENTO DEL SISTEMA AIRBAG

Inserire l'In&box nel guscio

1. Posizionare l'In&box nell'apposita sede.
2. Le frecce indicate sull'In&box **lucchetto aperto** (verso l'alto e verso il basso) devono essere allineate con i segni sul guscio.
3. Aiutandosi con il dispositivo di blocco, spingere poi l'In&box verso sinistra per agganciarlo. Le frecce indicate sull'In&box lucchetto chiuso devono essere allineate con i segni sul guscio. Attenzione, il segno rosso del dispositivo di blocco non deve più essere visibile.

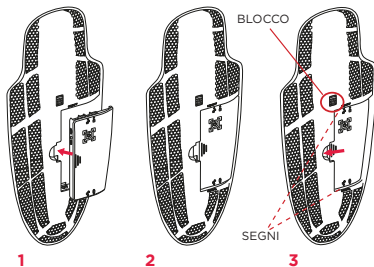

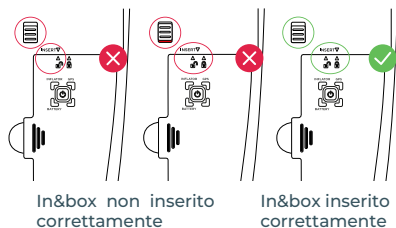

Indossare e regolare il proprio prodotto airbag

Per conoscere le specificità relative al proprio sistema airbag IN&MOTION, fare riferimento al manuale utente fornito con il prodotto che integra il sistema airbag IN&MOTION.

Procedura post gonfiaggio

Dopo l'innesco del gonfiaggio dell'airbag, la procedura di verifica e riattivazione del sistema airbag è disponibile nel manuale utente fornito con il prodotto che integra il sistema airbag IN&MOTION.

È possibile rivedere la procedura anche nel nostro video tutorial disponibile sul nostro canale Youtube: <https://bit.ly/InemotionTutoIT> e nell'applicazione mobile "My In&box".

In caso di danni o anomalie, non utilizzare il prodotto airbag e contattare il rivenditore.

CONDIZIONI D'USO

Generalità

La sicurezza degli utenti è la preoccupazione principale di IN&MOTION.

Ci sforziamo di implementare tutte le soluzioni tecnologiche a nostra disposizione affinché il sistema di rilevamento dell'In&box possa fornire il miglior livello possibile di protezione e comfort.

Tuttavia, l'utente di questo dispositivo è l'attore principale della sua protezione, ed è solo adottando un comportamento

responsabile e rispettando le regole in vigore per ogni pratica che il sistema di rilevamento intelligente sviluppato da IN&MOTION sarà in grado di fornire una protezione ottimale, senza tuttavia garantire l'assenza di danni.

Il sistema di rilevamento di bordo non può compensare un comportamento pericoloso o irrispettoso o contrario alle norme che regolano l'attività in questione.

Il sistema airbag IN&MOTION è un nuovo dispositivo intelligente che dev'essere utilizzato esclusivamente per l'attività alla quale è stato destinato, in base alla modalità di rilevamento dedicata a tale utilizzo.

⚠ Non utilizzare per nessun'altra attività che non corrisponda alla modalità di rilevamento selezionata.

Il sistema è progettato per offrire il massimo del comfort e un livello di protezione elevato, benché nessun prodotto o sistema di protezione possa offrire una protezione completa contro ferite o danni a individui o cose in caso di caduta, collisione, impatto, perdita del controllo o altro.

L'utilizzo del presente sistema non deve incoraggiare a superare i limiti o a correre rischi supplementari.

Modifiche o un utilizzo improprio possono ridurre significativamente le performance del sistema. Solo le parti del corpo coperte dalla protezione sono protette dagli urti.

Il sistema airbag IN&MOTION non può in alcun caso essere considerato un sostituto dei dispositivi di protezione quali caschi, maschere, guanti, ecc.

Garanzia :

Nella misura consentita dalla legge applicabile, l'In&box viene fornito ai nostri rivenditori o clienti su base "visto e piaciuto" e "previa disponibilità", con tutti i vizi e difetti della cosa venduta; inoltre, salvo se diversamente ed espressamente indicato nel presente manuale, IN&MOTION esclude l'applicabilità di qualsiasi garanzia, sia essa esplicita, implicita, statutaria o di altro tipo, comprese, senza limitazione, le garanzie di commerciabilità, di qualità soddisfacente o di idoneità rispetto a particolari scopi.

Qualsiasi garanzia richiesta dalla legge applicabile è limitata a 2 anni a decorrere dalla data di acquisto (per l'acquisizione

dell'In&box) e si applica solo al primo utente "originario". L'In&box è personale e non può essere prestato o ceduto.

La presente garanzia non si applica in caso di abuso, negligenza, disattenzione o modifica, immagazzinamento o trasporto inappropriati, installazione e/o regolazione scorrette, cattivo utilizzo o se il sistema airbag è utilizzato in modo non conforme e contrario alle istruzioni contenute nel presente manuale.

Non smontare o aprire l'In&box in nessun caso. Non mettere l'In&box sotto l'acqua. Non avvicinare l'In&box a una fonte di calore. Non mettere l'In&box nel microonde.

Non riparare o sostituire con pezzi o accessori non originali IN&MOTION non coperti dalle presenti condizioni di garanzia.

Non fare riparare o maneggiare l'In&box da nessun altro all'infuori di IN&MOTION.

IN&MOTION non stabilisce nessun'altra garanzia formale, tranne se esplicitamente pattuito.

Modalità di rilevamento

Le modalità di rilevamento permettono di regolare le impostazioni delle condizioni di rilevamento delle cadute o degli incidenti e quindi il gonfiaggio del cuscino airbag, per adattarsi alle specificità di ogni necessità di utilizzo.

Diverse modalità di rilevamento sono state sviluppate da IN&MOTION per la pratica della moto (modalità Strada, Pista, Adventure, Adventure Race e MX) e dell'equitazione (modalità Equitazione).

Una delle modalità di rilevamento sopra elencate è inclusa a scelta nella vostra formula.

Per usufruire delle casistiche di rilevamento di una modalità aggiuntiva, è necessario attivarla sottoscrivendo l'opzione dedicata.

Questa opzione è disponibile sul sito web In&motion www.inemotion.com o sull'applicazione mobile «My In&box».

La selezione della modalità di rilevamento è effettuata sotto la sola responsabilità dell'utente, che deve assicurarsi prima di ogni utilizzo di aver selezionato la modalità di rilevamento adatta alla sua pratica. La selezione avviene tramite la dashboard dell'applicazione mobile «My In&box», che consente di cambiare e controllare la modalità di rilevamento selezionata.

In caso di disponibilità di una nuova modalità, l'utente dovrà eseguire un aggiornamento della In&box per scaricare la nuova modalità e renderla così disponibile nell'applicazione mobile. Per maggiori dettagli riguardanti l'aggiornamento, si prega di fare riferimento alla sezione Aggiornamenti di questo manuale.

IN&MOTION declina ogni responsabilità per danni causati in situazioni in cui la selezione della modalità non fosse appropriata o in attività o pratiche diverse da quelle menzionate in questo manuale.

Per usufruire delle casistiche di rilevamento delle modalità dettagliate di seguito, è necessario aver attivato preventivamente la modalità di rilevamento desiderata, sia come modalità principale nella vostra formula, sia sottoscrivendo l'opzione dedicata.

Moto: condizioni di rilevamento

- **Modalità STRADA:** progettata esclusivamente per un utilizzo su strade adibite al traffico veicolare (cioè con una pavimentazione adeguata).
- **Modalità PISTA:** progettata esclusivamente per un utilizzo su circuiti motociclistici regolamentati.

⚠ AVVERTENZA: negli Stati Uniti e in Canada, la modalità pista è disponibile solo con un prodotto airbag In&motion idoneo.

- **Modalità ADVENTURE:** progettata esclusivamente per un utilizzo fuoristrada su percorsi carrabili di tipo sterrato (cioè strade pubbliche più larghe di un sentiero e non adibite al traffico veicolare generico).
- **Modalità ADVENTURE RACE:** progettata per essere utilizzata esclusivamente per le gare di rally-raid ed enduro fuoristrada.
- **Modalità MX:** progettata per l'uso esclusivo su circuiti chiusi di motocross.

Esclusioni :

La modalità STRADA non è stata progettata per un utilizzo su strade chiuse, specialmente nell'ambito di rally, cronoscalate ecc., né su strade non carrabili (strade non asfaltate) o per la guida acrobatica.

La modalità PISTA non è stata progettata per alcun altro utilizzo: supermotard, rally, dirt track, sidecar ecc.

Negli Stati Uniti e in Canada, la modalità deve essere utilizzato solo con un prodotto airbag idoneo, inserendo il numero di serie al momento della sottoscrizione della modalità pista.

La modalità ADVENTURE non è stata progettata per alcun altro utilizzo: motocross, freestyle motocross, hard enduro, trial, quad, ecc.

La modalità ADVENTURE RACE non è stata progettata per alcun altro utilizzo : motocross, freestyle, hard enduro, trial, quad, ecc.

La modalità MOTOCROSS non è stata progettata per l'utilizzo in interni o per alcun altro utilizzo: supercross, enduro, rally-raid, motoslitte, quad cross, sidecar-cross, supermoto, ecc.

La modalità MX non è attualmente disponibile negli Stati Uniti, in Canada e in Giappone.

Prestazioni di rilevamento

In base ai dati utenti raccolti⁽¹⁾, su oltre 10.000 situazioni reali di incidenti ad oggi analizzate. Il software offre ad oggi in modalità STRADA un tasso di rilevamento medio del 95% per tutti i tipi di incidente.

Il tasso di rilevamento è la percentuale di casi in cui l'In&box rileva una caduta durante un incidente ed emette una richiesta di gonfiaggio del sistema airbag, premesso che l'utente abbia rispettato le condizioni di utilizzo specificate nel presente manuale.

IN&MOTION rilascia regolarmente aggiornamenti del software per tutti gli utenti ai fini di un ulteriore miglioramento del tasso di rilevamento. Fare riferimento alle note di rilascio disponibili online su www.inemotion.com per maggiori dettagli sulle prestazioni del prodotto associate ad ogni versione del software.

(1) alla data di emissione della presente versione del manuale utente

[Avvertenza] Il sistema di rilevamento utilizza il segnale GPS dell'In&box per ottimizzare i casi di attivazione. Quando il sistema non rileva o rileva male il segnale GPS (ad esempio, in un tunnel), il livello di prestazione del sistema di rilevamento non è quello raggiunto con un segnale GPS ottimale. Il tempo di rilevamento, ad esempio, può essere

prolungato (di alcune decine di millisecondi) oppure il tasso di rilevamento può essere ridotto.

Specificità delle modalità di rilevamento moto :

Specificità della modalità di rilevamento STRADA

La modalità STRADA è stata sviluppata specificamente per i casi di incidenti e cadute su strade aperte al traffico, come quelli causati da perdita di aderenza o collisione.

Specificità della modalità di rilevamento PISTA

Questa modalità di rilevamento è stata sviluppata per adattarsi a un utilizzo sportivo su un circuito nell'ambito di gare di velocità con estremi angoli di piega e brusche frenate. Ottimizza il rilevamento delle cadute di tipo low-side (scivolamento) e high-side (disarcionamento) e limita i rischi di attivazioni impreviste.

Negli Stati Uniti e in Canada, questa modalità può essere utilizzata solo con un prodotto airbag idoneo. L'utilizzo della modalità pista avviene sotto la sola responsabilità dell'utente che deve assicurarsi di utilizzare un prodotto airbag idoneo (inserendo il proprio numero di serie al momento della sottoscrizione della modalità pista).

Specificità della modalità di rilevamento ADVENTURE

Le impostazioni di questa modalità di rilevamento differiscono dalla modalità STRADA per adattarsi a un utilizzo di tipo fuoristrada con maggiori vibrazioni, situazioni di aderenza limitata e piccoli salti, integrando la perdita di equilibrio a bassa velocità che non comporta la necessità di gonfiaggio dell'airbag.

Specificità della modalità di rilevamento ADVENTURE RACE

Questa modalità di rilevamento è stata sviluppata in aggiunta alla modalità Adventure per soddisfare le esigenze delle competizioni off-road più intense.

Specificità della modalità di rilevamento MX

Questa modalità di rilevamento è stata sviluppata per l'uso su circuiti chiusi di motocross. Tiene conto delle caratteristiche specifiche di questo sport: salti, dossi, scivolate, impatti vari e cadute a bassa velocità che non richiedono il gonfiaggio dell'airbag.

Questa modalità non è attualmente disponibile negli Stati Uniti, in Canada e in Giappone.

Equitazione: condizioni di rilevamento

- **Modalità EQUITAZIONE:** progettata per essere utilizzata

esclusivamente per la pratica dell'equitazione in salto ostacoli, cross, dressage, trekking a cavallo, hunter ed endurance.

Esclusioni:

La modalità EQUITAZIONE non è progettata per essere utilizzata in altri tipi di pratica equestre: attacchi, volteggio, polo, pony games, western, horse-ball, corse al galoppo, corse al trotto ecc.

La modalità EQUITAZIONE non è progettata per smontare un cavallo in movimento.

La modalità EQUITAZIONE non è al momento disponibile negli Stati Uniti, in Canada e in Giappone.

Specificità della modalità di rilevamento equitazione

La modalità equitazione è stata progettata, testata e validata secondo l'allegato A della norma NF S 72-800, basata su un'ipotesi di traiettoria in caso di caduta in avanti di un cavaliere con una velocità iniziale del cavallo al passo.

Questa modalità non è al momento disponibile negli Stati Uniti, in Canada e in Giappone.

Prestazioni di rilevamento:

Gli aggiornamenti del software vengono regolarmente pubblicati da In&motion per tutti gli utenti al fine di migliorare i tassi di rilevamento e le categorie di cadute coperte. Si prega di consultare le note di versione disponibili online su www.inemotion.com per ulteriori dettagli riguardanti le prestazioni del prodotto associate a ciascuna versione del software.

Avvertenze

[Avvertenza] Ricordiamo che l'utente deve rispettare le norme vigenti per ogni attività (ad esempio, nel caso della pratica del motociclismo: i limiti di velocità e il codice della strada in vigore nel paese in cui sta circolando).

[Avvertenza] Il sistema di rilevamento funziona solo se l'In&box è stato caricato correttamente. Il codice cromatico dei LED sull'In&box permette all'utente di accertarsi che l'In&box è stato caricato correttamente. L'utente deve tenere sotto controllo il consumo della batteria per accertarsi che il sistema di attivazione rimanga attivo durante il tragitto.

[Avvertenza] Il caricamento di una batteria in un fuoco o in un forno caldo, o lo schiacciamento meccanico o il taglio di una batteria, può provocare un'esplosione.

- Il mantenimento di una batteria in un ambiente ad altissima temperatura può provocare un'esplosione o la perdita di liquidi o gas infiammabili.
- Una batteria sottoposta a una pressione dell'aria estremamente bassa può provocare un'esplosione o una perdita di liquido o gas infiammabili

[Avvertenza] Il sistema di rilevamento rileva i movimenti anomali che possono risultare da una caduta dell'utente. In alcune situazioni estreme, il sistema potrebbe attivarsi senza che l'utente abbia subito una caduta. Alla data del 1 luglio 2024*, non è stata comunicata a IN&MOTION dagli utenti nessuna attivazione intempestiva causando una caduta.

** alla data di emissione della presente versione del manuale utente*

[Avvertenza] Poiché quasi tutti i prodotti elettronici contengono uno o più dei prodotti chimici elencati nella Proposta 65, questo prodotto può esporvi a sostanze chimiche che lo Stato della California riconosce come causa di cancro, anche se l'esposizione può essere ben al di sotto del "rischio trascurabile". Per ulteriori informazioni, visitare www.P65Warnings.ca.gov.

INFORMAZIONI TECNICHE

Generalità, conservazione e stoccaggio

Temperatura di utilizzo: da -20 a 55°C (da -4 a 131 °F)

Temperatura di ricarica: da 0 a 40°C (da 32 a 104 °F)

Temperatura di immagazzinamento: da -20 a 30°C (da -4 a 86 °F)

Umidità relativa: dal 45 al 75%

Altitudine: Utilizzare al di sotto dei 5.000 m (16.404 piedi)

Se utilizzato al di fuori di questi limiti, il sistema potrebbe non funzionare correttamente.

Potenza RF

In&box fuori dal prodotto airbag :

Wi-Fi 2.4GHz-2.472GHz (< 50mW)

Bluetooth® 2.4GHz-2.483GHz (<10mW)

In&box inserita nel prodotto airbag:

Bluetooth® 2.4GHz-2.483GHz (<10mW)

Frequenze di ricezione GPS

1565.42 - 1585.42MHz (GPS)

1602 - 1610 MHz (GNSS)

Modalità Bluetooth® LE

Conformità all'esposizione ai campi RF delle apparecchiature radio portatili

Questo dispositivo è conforme ai limiti FCC e ISDE Canada per l'esposizione alle radiazioni RF stabiliti per il pubblico in generale (ambiente non controllato). Questo trasmettitore non deve essere collocato o utilizzato insieme ad altre antenne o trasmettitori.

Modalità Wi-Fi

Conformità all'esposizione ai campi RF delle apparecchiature radio mobili

Per rispettare i requisiti di esposizione alle radiofrequenze FCC e IC per i dispositivi mobili, è necessario mantenere una distanza di almeno 20 cm tra l'antenna di questo dispositivo e le persone durante il funzionamento. Per garantire la conformità, si sconsiglia il funzionamento di questo apparecchio a una distanza inferiore a quella indicata. Questo trasmettitore non deve essere collocato o utilizzato insieme ad altre antenne o trasmettitori.

Impermeabilità In&box: Un'eccessiva esposizione all'acqua causerà il malfunzionamento del sistema airbag. L'In&box può essere utilizzato in condizioni di pioggia solo se inserito nel prodotto che integra il sistema airbag IN&MOTION e indossato sotto una giacca o un giubbotto impermeabile. Un gilet rinfrescante può essere indossato sotto il prodotto che integra il sistema airbag IN&MOTION.

⚠ Attenzione, il dispositivo non è stato progettato per essere immerso in acqua o in altri liquidi.

Ricarica

Caratteristiche elettriche: Ingresso: 5 V  1,5 A

 : Corrente continua

Caricatore compatibile: Utilizzare un caricatore USB conforme a EN60950-1 o a 62368-1.

Si prega di notare che solo un caricatore USB compatibile o una porta USB di un computer devono essere collegati alla porta USB della In&box.

Restrizione legata all'altitudine: A un'altitudine superiore ai 2.000 m, è necessario assicurarsi che il caricatore sia idoneo a tale altitudine prima di ricaricare l'In&box.

Sostituzione della batteria: L'utente non deve provare a

sostituire da solo la batteria dell'In&box, in quanto potrebbe danneggiarla o provocare surriscaldamenti, incendi o ferite. La batteria litio-polimero dell'In&box dev'essere sostituita o riciclata da IN&MOTION: dev'essere riciclata o smaltita separatamente dai rifiuti domestici e in conformità alle leggi e alle regolamentazioni locali vigenti.

Tempo di caricamento: In condizioni ottimali, la batteria impiega circa 3 ore per caricarsi completamente.

Riciclaggio



Istruzione relativa al fine vita del prodotto:

Il simbolo a lato significa che, in conformità alle leggi e alle regolamentazioni locali, l'utente deve smaltire il prodotto e/o la batteria separatamente dai rifiuti domestici. Quando il prodotto arriva a fine vita, portarlo in un centro di raccolta designato dalle autorità locali. La raccolta separata e il riciclaggio del prodotto e/o della batteria durante lo smaltimento aiuteranno a preservare le risorse naturali e a garantire che siano riciclati in modo da salvaguardare la salute dell'uomo e dell'ambiente.

Trasporto del sistema airbag in aereo

⚠ Disattivare sempre il sistema prima di viaggiare in aereo!

IN&MOTION consiglia di tenere il presente manuale utente insieme al sistema airbag e all'In&box durante un viaggio, specialmente in aereo.

È possibile scaricare la documentazione relativa al trasporto in aereo nella sezione Aiuto del sito Internet www.inemotion.com.

IN&MOTION non può essere ritenuta responsabile in caso di rifiuto di trasporto del prodotto in aereo da parte di una compagnia aerea, in qualsiasi momento.

CONFORMITÀ

Trattamento dei dati

Il sistema di rilevamento IN&MOTION è in continua evoluzione e gli algoritmi di rilevamento possono essere aggiornati grazie alla raccolta anonima dei dati degli utenti.

Per qualsiasi informazione riguardante i dati raccolti da IN&MOTION, si prega di fare riferimento alla nostra Informativa sulla privacy disponibile sul sito.

Certificazione

Certificazione CE

IN&MOTION dichiara che l'In&box è conforme ai requisiti essenziali e alle altre disposizioni pertinenti delle direttive RED (Radio Equipment Directive) 2014/53/EU e RoHS 2011/65/EU.

Una copia della Dichiarazione CE di conformità è disponibile al seguente indirizzo:

CE <https://www.inemotion.com/it/support/dichiarazione-di-conformita-2/>

Il marchio indica la conformità del prodotto a tutte le direttive europee applicabili

Dichiarazione di conformità semplificata UE

Il sottoscritto, IN&MOTION, dichiara che l'apparecchiatura radio di tipo [In&box] è conforme alla Direttiva 2014/53/UE.

Il testo completo della Dichiarazione di conformità UE è disponibile al seguente indirizzo web:

<https://www.inemotion.com/it/support/dichiarazione-di-conformita-2/>

Certificazione FCC / ISDE

Cambiamenti o modifiche non espressamente approvati da In&motion possono invalidare l'autorizzazione dell'utente a utilizzare l'apparecchiatura.

Dichiarazione di conformità FCC Parte 15

Questo dispositivo è conforme alla Parte 15 delle norme FCC. Il funzionamento è soggetto alle due condizioni seguenti: (1) il dispositivo non può causare interferenze dannose e (2) deve accettare qualsiasi interferenza ricevuta, comprese quelle che possono causare un funzionamento indesiderato.

NOTA: Questo apparecchio è stato testato ed è risultato conforme ai limiti previsti per i dispositivi digitali di Classe B, ai sensi della Parte 15 delle norme FCC. Questi limiti sono concepiti per fornire una protezione ragionevole contro le interferenze dannose in un'installazione residenziale. Questa apparecchiatura genera, utilizza e può irradiare energia a radiofrequenza e, se non viene installata e utilizzata secondo le istruzioni, può causare interferenze dannose alle comunicazioni radio. Tuttavia, non è possibile garantire che non si verifichino interferenze in una particolare

installazione. Se questa apparecchiatura causa interferenze dannose alla ricezione radiotelevisiva, che possono essere determinate spegnendo e riaccendendo l'apparecchiatura, l'utente è invitato a cercare di correggere l'interferenza con una o più delle seguenti misure:

- Riorientare o riposizionare l'antenna ricevente.
- Aumentare la distanza tra l'apparecchiatura e il ricevitore.
- Collegare l'apparecchio a una presa di corrente su un circuito diverso da quello a cui è collegato il ricevitore.
- Consultare il rivenditore o un tecnico radiotelevisivo esperto.

Apparecchiature radio esenti da licenza (ISDE)

Il trasmettitore/ricevitore esente da licenza contenuto in questo dispositivo è conforme agli RSS del Canada per l'innovazione, la scienza e lo sviluppo economico applicabili alle apparecchiature radio esenti da licenza. Il funzionamento è consentito alle due condizioni seguenti:

1. Il dispositivo non deve causare interferenze;
2. Il dispositivo deve accettare qualsiasi interferenza ricevuta, comprese quelle che possono causare un funzionamento indesiderato.

Brevetto

Questo sistema è protetto dal brevetto n°: "Brevet Européen 3.250.064" e "U.S. Pat. 10,524,521"

Marchi registrati

IN&MOTION® è un marchio registrato di proprietà di IN&MOTION S.A.S. Il marchio e il logo Bluetooth® sono marchi registrati di proprietà di Bluetooth SIG, Inc. Android™ è un marchio registrato di proprietà di Google LLC. iOS® è un marchio registrato di proprietà di Cisco.

WILLKOMMEN!

Ihre Wahl: Die **IN&MOTION**[®]-Technologie. Danke!

Die In&box ist das Erkennungsgerät, das den Betrieb des Airbagsystems ermöglicht. Es ist ausschließlich mit dem IN&MOTION-Airbagsystem kompatibel.

Handbuch für eine korrekte Anwendung.

Bei Fragen zur IN&BOX, wenden Sie sich **bitte an den IN&MOTION-Kundendienst und beschreiben Sie Ihr Anliegen im Detail:**

Über das Kontaktformular: unter der Rubrik *Hilfe* im unteren Bereich der Website www.inemotion.com oder in der mobilen Anwendung „My In&box“

Per Telefon: die Telefonnummer befindet sich im unteren Bereich auf der Website www.inemotion.com.

Bleiben Sie in Verbindung!



In&motion



@inandmotion



In&motion



@inandmotion

Die In&box ist ausschließlich für den Einsatz mit Produkten vorgesehen, die mit dem IN&MOTION-Airbagsystem ausgestattet sind.

Es muss unbedingt mit einer Ausrüstung verwendet werden, die für Ihre Aktivität und Ihre Praxis geeignet ist. Verwenden Sie sie nicht mit anderen Produkten und für andere Aktivitäten oder Praktiken verwenden, die nicht in der produktspezifischen Gebrauchsanweisung für das Produkt mit integriertem IN&MOTION Airbag-System aufgeführt sind.

Jeder Erkennungsmodus kann an eine spezifische Aktivität angepasst werden. Achten Sie darauf, den für Ihre Praxis vorgesehenen Erkennungsmodus zu aktivieren, um im Falle eines Sturzes bestmöglich geschützt zu bleiben.

Die Besonderheiten der einzelnen Erkennungsmodi entnehmen Sie bitte dem Abschnitt Nutzungsbedingungen in diesem Handbuch.



Vergessen Sie nicht, Ihr Airbagsystem bei jedem anderen Transport oder außerhalb der Einsatzzeiten zu deaktivieren (die In&Box ausschalten und/oder diese aus dem Produkt nehmen).



Die Verwendung dieses Airbagsystems darf nicht dazu verleiten, Grenzen zu überschreiten oder zusätzliche Risiken einzugehen.

Die Besonderheiten der einzelnen Erkennungsmodi entnehmen Sie bitte dem Abschnitt „Nutzungsbedingungen“ in diesem Handbuch.



Dieses Handbuch wird regelmäßig aktualisiert. Bitte besuchen Sie unseren *Hilfereich* auf unserer Website www.inemotion.com, um die neueste Version zu erhalten (Versionsnummer wird am Ende dieses Handbuchs angegeben).

Allgemeine Informationen	s.76
Bereitgestelltes Material.....	s.76
Grundlagen der In&box.....	s.76
Erste Schritte	s.77
Ein Airbagsystem erwerben.....	s.77
In&motion-Mitgliedschaft und Pakete.....	s.77
Das System aktivieren.....	s.77
Betrieb der In&box	s.78-79
Die In&box aufladen.....	s.78
Die In&box einschalten.....	s.79
Bedeutung der LEDs (Beleuchtungs-codes).....	s.79
Funktion der mobilen App	s.81-83
Allgemeines.....	s.81
Updates.....	s.82
Synchronisierung und WLAN-Hotspot.....	s.82
Notruf für Motorradfahrer über Liberty Rider.....	s.83
Funktion des Airbagsystems	s.84-85
Die In&box in die Schale einsetzen.....	s.84
Ihr Airbag-Produkt tragen und anpassen.....	s.85
Verfahren nach dem Aufblasvorgang.....	s.85
Nutzungsbedingungen	s.85-91
Allgemeines.....	s.85
Erkennungsmodi.....	s.87
Motorrad: Erkennungsbedingungen.....	s.88
Reiten: Erkennungsbedingungen.....	s.90
Warnhinweise.....	s.91
Technische Informationen	s.92-94
Allgemeines, Pflege und Lagerung.....	s.92
Aufladen.....	s.93
Recycling.....	s.93
Transport des Airbagsystems im Flugzeug.....	s.94
Konformität	s.94-96
Datenverarbeitung.....	s.94
Zertifizierungen.....	s.94
Eingetragene Marken.....	s.96

ALLGEMEINE INFORMATIONEN

Bereitgestelltes Material

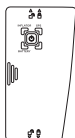

IN&BOX:

Erkennungs- und Auslösegerät für das IN&MOTION-Airbagsystem, in dem die Sensoren und die Batterie enthalten sind



USB-C KABEL



IN&BOX-BENUTZERHANDBUCH

Das IN&MOTION-Airbagsystem-Benutzerhandbuch wird mit dem IN&MOTION-Airbagsystem zur Verfügung gestellt.

Grundlagen der In&box

MARKIERUNGEN

(für korrekten Einsatz in der airbag-produkt)

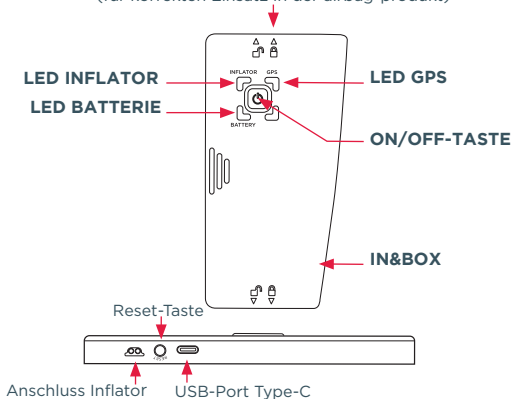

ERSTE SCHRITTE

Ein Airbagsystem erwerben

Beim Kauf eines Produkts mit dem IN&MOTION-Airbagsystem befolgen Sie bitte folgende Schritte:

1. Kaufen Sie das Produkt mit dem IN&MOTION-Airbagsystem bei einem Händler.

⚠ Die In&box muss vor der Verwendung auf www.inemotion.com aktiviert werden, damit sie funktioniert.

2. Schließen Sie ein Abonnement (Leasing oder Kauf) über die mobile Anwendung „My In&box“ ab oder besuchen Sie die Rubrik *Mitgliedschaft* auf der Website www.inemotion.com.
3. Ihre In&box aktivieren. Einmal aktiviert, ist die In&box für die Dauer des gewählten Abonnements und in jedem beliebigen Land einsatzbereit.

In&motion-Mitgliedschaft und Pakete

Wenn Sie Fragen im Zusammenhang mit der Mitgliedschaft im IN&MOTION-Club und dem Abonnement eines IN&MOTION-Angebots haben, konsultieren Sie bitte unsere Website www.inemotion.com und die Allgemeinen Miet- und Verkaufsbedingungen, die zum Zeitpunkt der Wahl eines Abos für ein Angebot oder auf unserer Website zur Verfügung stehen.

Das System aktivieren



Der Aktivierungsvorgang wird in unserem Video-Tutorial auf unserem Youtube-Kanal erklärt:
<https://bit.ly/InemotionTutoDE>

Ihre In&box müssen Sie lediglich bei der ersten Nutzung durch ein Abonnement aktivieren.

1. Laden Sie die mobile „My In&box“*-App herunter (verfügbar für iOS und Android) oder Gehen Sie auf der Website in die Rubrik *Mitgliedschaft* www.inemotion.com
2. Abonnieren Sie eine IN&MOTION-Mitgliedschaft: Wählen Sie Ihre Präferenzen, erstellen Sie Ihr Benutzerkonto und geben Sie Ihre Zahlungsmethode ein.

3. Befolgen Sie die Anweisungen der mobilen App, um Ihre In&box mit Ihrem Benutzerkonto zu verknüpfen:

- Melden Sie sich mithilfe Ihres zuvor angelegten Benutzerkontos über die mobile App an.
- Ihre In&Box einschalten und Bluetooth® auf Ihrem Telefon aktivieren.
- Scannen Sie den Barcode oder Geben Sie die Seriennummer (serial number) Ihres Airbag-Produkts ein (auf dem Etikett in Ihrem Airbag-Produkt).
- Der Pairing-Vorgang beginnt: Befolgen Sie die Anweisungen der App.

4. Ihre In&box ist einsatzbereit!

Nach der Aktivierung ist das In&box autonom und muss nicht mit der mobilen App verbunden sein, um funktionsfähig zu sein.**

Informationen zur mobilen Anwendung „My In&box“ finden Sie in diesem Handbuch im Abschnitt **Mobile App**.

** Ihr Mobiltelefon muss BLE (Bluetooth® Low Energy) unterstützen, damit Sie Ihre In&Box verknüpfen können. Wenn Sie kein kompatibles Telefon besitzen, befolgen Sie die Schritte für das manuelle Aktivierungsverfahren auf der Website www.inemotion.com.*

*** Die mobile App wird jedoch benötigt, um den Erkennungsmodus zu ändern und den Notruf von Liberty Rider nutzen zu können.*

BETRIEB DER IN&BOX

Die In&box aufladen

Verwenden Sie das mitgelieferte USB-C Kabel mit einem USB-Ladegerät (nicht im Lieferumfang enthalten). Empfehlungen zum USB-Ladegerät (nicht im Lieferumfang enthalten) finden Sie im Abschnitt **Aufladen** dieses Handbuchs.

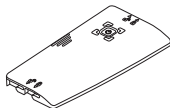

USB-C Kabel
(im Lieferumfang
enthalten)



USB-Ladegerät
(nicht im Lieferumfang
enthalten)

Die Lebensdauer der In&box beträgt ca. 30 Stunden im Dauereinsatz.

Dies entspricht einer ungefähren Lebensdauer von einer Woche bei normaler Nutzung (tägliche Aktivitäten*).

IN&MOTION empfiehlt Ihnen, dass Sie Ihre In&box

ausschalten, wenn Sie sie mehrere Tage lang nicht benutzen.

** Ca. 3 Stunden Nutzungszeit pro Tag und „automatischer Standby-Modus“ für den Rest des Tages.*

Die In&box einschalten

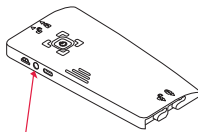
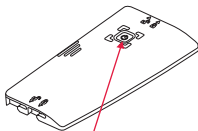

Drücken Sie zweimal schnell auf die mittlere Taste, um die In&box ein- oder auszuschalten

Im Falle eines Problems aktivieren Sie die Reset-Taste, indem Sie diese 5 Sekunden lang gedrückt halten

Die In&Box verfügt über zwei verschiedene Funktionen:

1. Aktivierung über die mittleren ON/OFF-Taste

Schalten Sie Ihre In&Box ein und aus, ohne Ihre In&box aus ihrer Halterung zu entfernen, indem Sie schnell auf der mittleren Taste doppelklicken.



⚠ Ihre In&box immer ausschalten, wenn sie transportiert wird.

2. Automatischer Standby-Modus

Die In&box schaltet automatisch in den Standby-Modus, wenn sie erkennt, dass sie länger als 2 Minuten nicht verwendet wird. Kein bewusstes Ein- oder Ausschalten: Sie wird bei der geringsten Bewegung wieder aktiviert. Achten Sie jedoch darauf, sie auf einer unbeweglichen Unterlage zu platzieren.

Achten Sie darauf, Ihre In&box bei allen anderen Transportmitteln (Auto, Bus, Flugzeug, Zug) oder wenn das Airbag-Produkt nicht getragen wird, auszuschalten!

Bedeutung der LEDs (Beleuchtungscode)

Hier sind die verschiedenen LED-Farben, die Sie auf Ihrer In&box sehen können. Achtung, der Beleuchtungscode kann je nach Erkennungsmodus und Verwendung variieren. Die neuesten Entwicklungen finden Sie auf unserer Website www.inemotion.com

LED INFLATOR (IN&BOX IN AIRBAG-PRODUKT)



Dauerhaft Grün:

Inflator aufgeladen und angeschlossen

(Airbag funktionsfähig)



Dauerhaft Rot:

Inflator nicht angeschlossen

(Airbag nicht funktionsfähig)



Kein Licht:

In&box aus

(Airbag nicht funktionsfähig)

LEDs GPS



Dauerhaft Grün:

GPS aktiv

*(nach ein paar
Minuten draußen)*



Kein Licht:

GPS nicht aktiv

LEDS INFLATOR und GPS



Wenn die beiden oberen LEDs **rot blinken**:

▲ Airbag nicht funktionsfähig

- Überprüfen Sie Ihre IN&MOTION-Mitgliedschaft
- In&box mit mobiler App oder Wi-Fi-Netz verbinden
- IN&MOTION kontaktieren, falls keine Lösung möglich

▲ Bitte beachten Sie, dass bei einer Aussetzung Ihrer monatlichen Mitgliedschaft Ihre In&box während dieses gesamten Zeitraums nicht mehr aktiv ist. Es ist jedoch möglich, die In&box vor dem Ende der Aussetzung wieder zu aktivieren, dies ist über die mobile Anwendung „My In&box“ möglich.



Dauerhaft blau oder blinkt blau:

In&Box in Bearbeitung (Synchronisation oder Update).

Aktivieren Sie niemals die Reset-Taste Ihrer In&box, wenn die LEDs blau leuchten, da dies den Aktualisierungsvorgang unterbrechen und Risiken für die In&box-Software verursachen könnte.

LED BATTERY

 **Dauerhaft Grün:**
Batterie: 100 %
aufgeladen
(In&box aktiv)

 **Dauerhaft blau:**
Batterie wird
aufgeladen
(In&box aktiv)

 **Kein Licht:**
Ladezustand Batterie (30 - 100%) oder In&box AUS

 **Dauerhaft Rot:**
Ladezustand der
Batterie unter 30%
(weitere Nutzung:
ca. 8h)

 **Blinkt Rot:**
Ladezustand der
Batterie unter
5 % (blinkt rot)
**Laden Sie Ihre
In&box auf!**

Reset-taste



Bei Problemen mit Ihrer In&box halten Sie die Reset-Taste 5 Sekunden lang gedrückt, um die In&box neu zu starten.

FUNKTION DER MOBILEN APP

Allgemeines

Die mobile „My In&box“-App ist auf Google Play und im App-Store erhältlich.

Melden Sie sich bei der ersten Nutzung mit Ihrem Benutzernamen und Passwort an, die Sie zuvor bei der Erstellung Ihres Benutzerkontos angelegt haben. Nach der Aktivierung ist das In&box autonom und muss nicht mit der mobilen App verbunden sein, um funktionsfähig zu sein.*

Diese App ist vorerst nur mit den folgenden Mobiltelefonen kompatibel:

- iOS® : Bitte in der AppStore-Applikationsdatei nachsehen
- Android™ : Bitte in der Google Play Store -Applikationsdatei nachsehen
- Kompatibler Bluetooth® Low Energy Chip

** Die mobile App wird jedoch benötigt, um den Erkennungsmodus zu ändern und den Notruf von Liberty Rider nutzen zu können.*

Updates

Es ist wichtig, dass Sie Ihren In&box regelmäßig auf die neueste Version aktualisieren, um den bestmöglichen Schutz zu erhalten.

Um von den neuesten Updates zu profitieren, ist es wichtig, dass Sie Ihre In&Box regelmäßig mit Ihrem WiFi-Zugangspunkt verbinden oder Ihrer mobilen App.

Eine Verbindung ist von entscheidender Bedeutung, mindestens:

- Einmal pro Jahr, wenn Sie ein Classic-Abonnement haben
- Einmal pro Jahr, wenn Sie ein Jahresabonnement Revolution haben
- Einmal pro Monat, wenn Sie ein Monatsabonnement Revolution haben

Andernfalls wird die In&box automatisch gesperrt und ist bis zur nächsten Anmeldung nicht mehr funktionsfähig.

Die Updates können auf zwei Arten auf die In&box heruntergeladen werden:

1. Mobile Anwendung „My In&box“

Melden Sie sich in der mobilen App von IN&MOTION „My In&box“ an und folgen Sie den Anweisungen.

Die In&box muss eingeschaltet, ausgesteckt und nicht in das Airbag-System integriert sein.

2. WLAN-Zugangspunkt

Bitte beachten Sie den folgenden Abschnitt.

Synchronisierung und WLAN-Hotspot

Wenn Sie Ihre In&box zum ersten Mal benutzen, richten Sie Ihren Wi-Fi-Zugangspunkt über die mobile Anwendung „My In&box“ ein. Nach der Konfiguration verbindet sich Ihre In&box automatisch mit Ihrem Wi-Fi-Zugangspunkt:

- sobald die In&box eingeschaltet ist und an einer Steckdose in Reichweite Ihres Wi-Fi-Netzwerks aufgeladen wird

Oder

- sobald die In&box eingeschaltet wird und länger als 2 Minuten in Reichweite Ihres Wi-Fi-Netzwerks unbeweglich bleibt

Durch die Wi-Fi-Verbindung kann die In&box automatisch aktualisiert werden und Ihre Daten anonym synchronisieren. Während dieser Synchronisierung blinken die beiden oberen LEDs gleichzeitig blau.

⚠ Achtung! Ihre In&box muss für die Aktivierung eingeschaltet sein!

Dank der anonymisierten Nutzerdaten arbeiten unsere Teams daran, das In&motion-Erkennungssystem kontinuierlich zu verbessern. Diese Synchronisierung ist daher sehr wichtig, denn sie ermöglicht es uns, die Technologie kontinuierlich zu optimieren.



Die beiden oberen LEDs blinken **abwechselnd** blau: Die In&box versucht, sich mit Ihrem Wi-Fi Zugangspunkt zu verbinden.



Die beiden oberen LEDs blinken **gleichzeitig** blau: Der Synchronisations- und Aktualisierungsvorgang läuft.

⚠ Aktivieren Sie niemals die Reset-Taste Ihrer In&box, wenn die LEDs blau leuchten.

Kompatible Wi-Fi-Zugangspunkte:

Wi-Fi b/g/n mit WPA/WPA2/WEP-Schutz und eine 2,4 GHz Netzwerk-Bandbreite



Für weitere Informationen können Sie sich unser Tutorial-Video zur In&box-Aktivierung und Konfiguration des Wi-Fi-Netzwerks auf unserem Youtube IN&MOTION-Kanal ansehen: <https://bit.ly/InemotionTutoDE>

Wenn Sie keinen kompatiblen Mobiltelefon haben, besuchen Sie bitte unsere Website www.inemotion.com, Konfiguration des Wi-Fi-Netzwerks manuell zu installieren.

Notruf für Motorradfahrer über Liberty Rider

Die Funktionalität **Notruf über Liberty Rider** ist für alle französischen, belgischen und italienischen Motorradnutzer verfügbar.

Sie ermöglicht es der Anwendung „My In&box“, den Rettungsdienst zu alarmieren, wenn das IN&MOTION Airbag-System ausgelöst wird.

Folgen Sie bitte den Anweisungen der mobilen Anwendung „My In&box“, um die Funktionalität zu aktivieren.

Die Funktion **Notruf über Liberty Rider** kann jederzeit durch ein einfaches Klicken auf den entsprechenden Reiter

deaktiviert werden. In diesem Fall funktioniert der Hilferuf bei einem Unfall nicht.

Dieser Service kann nur in folgenden Ländern genutzt werden: Frankreich & DROM, Portugal, Spanien, Italien, Österreich, Deutschland, Luxemburg, Belgien, Niederlande und Schweiz.

Für weitere Details zu dieser Funktion oder um die neuesten Updates zu erkunden, finden Sie in den Allgemeinen Nutzungsbedingungen der mobilen Anwendung „My In&box“ oder in der Rubrik *Hilfe* auf der Website www.inemotion.com

FUNKTION DES AIRBAGSYSTEMS

Die In&box in die Schale einsetzen

1. Die In&Box ordnungsgemäß positionieren.
2. Die Pfeile auf der In&Box- **Verriegelung geöffnet** -(oben und unten) müssen mit den Markierungen auf der Schale übereinstimmen.
3. Schieben Sie dann die In&Box mithilfe der Verriegelung nach links, um sie einzurasten. Die Pfeile auf der In&Box - Verriegelung geschlossen - müssen mit den Markierungen auf der Schale übereinstimmen. Achtung, die rote Markierung der Verriegelung darf nicht mehr sichtbar sein.

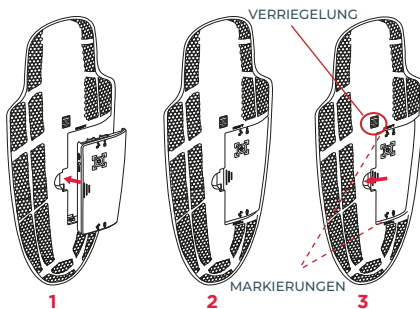

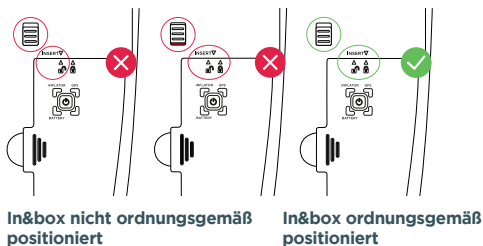

Ihr Airbag-Produkt tragen und anpassen

Die Besonderheiten Ihres IN&MOTION-Airbagsystems entnehmen Sie bitte dem Benutzerhandbuch, das im Lieferumfang Ihres Produkts mit IN&MOTION-Airbagsystem enthalten ist.

Verfahren nach dem Aufblasvorgang

In Ihrem IN&MOTION-Airbagsystem-Benutzerhandbuch finden Sie eine Anleitung für die Kontrolle und Reaktivierung Ihres Airbagsystems nach einem Aufblasvorgang.



Oder Sie sehen sich unser Video-Tutorial: auf unserem Youtube-Kanal: <https://bit.ly/InemotionTutoDE> oder über die mobile App „My In&box“ an.

Verwenden Sie die Airbag-Produkt bei Schäden oder Anomalien nicht und kontaktieren Sie Ihren Händler vor Ort.

NUTZUNGSBEDINGUNGEN

Allgemeines

Das IN&MOTION-Airbagsystem ist ein neues intelligentes Gerät, das nur für die Aktivität verwendet werden darf, für die es vorgesehen ist, und unter Berücksichtigung des Erkennungsmodus, der für diese Praxis festgelegt wurde. Dieses System wurde dafür konzipiert, maximalen Die Sicherheit der Nutzer steht für die Firma IN&MOTION an erster Stelle.

Wir bemühen uns, alle technologischen Lösungen, die uns zur Verfügung stehen, zu implementieren, damit das Erkennungssystem der In&box den bestmöglichen Schutz und Komfort gewährleisten kann.

Dennoch ist der Benutzer dieses Geräts der Hauptakteur seiner eigenen Sicherheit, und nur durch ein verantwortungsbewusstes Verhalten und die Einhaltung der geltenden Regeln für jede Aktivität kann das intelligente Erkennungssystem von IN&MOTION optimalen Schutz bieten, ohne jedoch Schäden vollständig auszuschließen. Das integrierte Erkennungssystem kann nämlich kein gefährliches, respektloses oder gegen die Vorschriften der ausgeübten Aktivität verstoßendes Verhalten kompensieren.

⚠ Nicht für andere Aktivität verwenden, die nicht dem gewählten Erkennungsmodus entsprechen

Komfort und ein hohes Maß an Schutz zu bieten, obwohl kein Produkt oder Schutzsystem im Falle eines Sturzes, einer Kollision, eines Zusammenstoßes, eines Aufpralls, eines Kontrollverlustes oder bei einem sonstigen derartigen Zwischenfall einen vollständigen Schutz vor Verletzungen oder Schäden an einem Eigentum bieten kann.

Die Verwendung dieses Systems darf nicht dazu verleiten, Grenzen zu überschreiten oder zusätzliche Risiken einzugehen.

Jede Modifikation oder unsachgemäße Verwendung kann die Systemleistung erheblich beeinträchtigen. Nur die durch den Schutz abgedeckten Körperteile sind vor Stößen geschützt. **Das IN&MOTION-Airbagsystem kann in keiner Weise als Ersatz für Schutzausrüstung wie Helme, Masken, Handschuhe usw. angesehen werden.**

Garantie:

Soweit nach geltendem Recht zulässig, wird die In&box unseren Händlern oder Kunden auf einer „wie gesehen“- und „wie verfügbar“-Basis mit allen Fehlern zur Verfügung gestellt, und, sofern in diesem Handbuch nicht ausdrücklich anders angegeben, lehnt IN&MOTION hiermit sämtliche Garantien jeglicher Art ab, ob ausdrücklich, stillschweigend, gesetzlich oder anderweitig, einschließlich und ohne Einschränkung der Gewährleistungen der Marktgängigkeit, der Eignung für einen bestimmten Zweck und der zufriedenstellenden Qualität.

Jede gesetzlich vorgeschriebene Gewährleistung ist auf 2 Jahre ab Kaufdatum (für den Erwerb der In&box) beschränkt und gilt nur für den ursprünglichen Nutzer.

Wenn Sie die In&Box mieten, steht ein eigener Kundendienst zur Verfügung, der Ihnen eine neue In&Box zusendet, wenn das Problem nicht aus der Ferne gelöst werden kann. Die Garantie ist auf den ursprünglichen Benutzer beschränkt. Die In&box ist personengebunden und kann nicht verliehen oder übertragen werden.

Diese Garantie gilt nicht bei Missbrauch, Fahrlässigkeit, Unachtsamkeit oder Modifikation, unsachgemäßer Lagerung oder Transport, unsachgemäßer Installation und/oder Einstellung, unsachgemäßer Verwendung oder wenn das Airbagsystem nicht bestimmungsgemäß und im Widerspruch zu dieser Anleitung verwendet wird.

Die In&Box niemals zerlegen oder öffnen. Die In&box nicht in Wasser eintauchen. Die In&box von Wärmequellen fernhalten. Die In&box nicht in eine Mikrowelle stellen.

Reparieren oder ersetzen Sie Teile oder Zubehörteile nur mit/durch Original-IN&MOTION-Teile, die diesen Garantiebedingungen entsprechen.

Die In&box darf ausschließlich von IN&MOTION repariert oder gewartet werden.

IN&MOTION gibt keine weiteren ausdrücklichen Garantien, es sei denn, es ist ausdrücklich anders angegeben.

Erkennungsmodi

Mit den Erkennungsmodi können Sie die Einstellungen der Sturz- oder Vorfallerkennungs-Bedingungen und damit das Aufblasen des Airbags an die Besonderheiten des jeweiligen Gebrauchs anpassen.

Mehrere Erkennungsmodi wurden von IN&MOTION für den Motorradbereich (Modi Straße, Rennstrecke, Adventure, Adventure Race und MX) sowie für den Reitsport (Modus Reiten) entwickelt.

Einer der oben genannten Erkennungsmodi ist nach Wahl in Ihrer Formel enthalten. Um die Erkennungsfälle eines zusätzlichen Modus nutzen zu können, muss dieser durch Abschluss der entsprechenden Option aktiviert werden.

Diese Option ist auf der In&motion-Website unter www.inemotion.com oder über die mobile App „My In&box“ verfügbar.

Die Auswahl des Erkennungsmodus liegt in der alleinigen Verantwortung des Benutzers, der sich vor jeder Nutzung vergewissern muss, dass er den für seine Praxis geeigneten

Erkennungsmodus ausgewählt hat. Die Auswahl erfolgt über das Dashboard der mobilen App „My In&box“, die es ermöglicht, den Erkennungsmodus zu wechseln und zu überprüfen. Falls ein neuer Modus verfügbar ist, muss der Benutzer zuerst ein Update der In&box durchführen, um diesen neuen Modus in die In&box herunterzuladen und ihn somit in der mobilen App verfügbar zu machen. Für weitere Details zum Update, siehe bitte den Abschnitt „Update“ dieses Handbuchs.

IN&MOTION übernimmt keine Verantwortung für Schäden, die in Situationen verursacht werden, in denen die Auswahl des Modus nicht angemessen war oder in Aktivitäten oder Praktiken, die in diesem Handbuch nicht erwähnt sind.

Um die Erkennungsfälle der unten aufgeführten Modi zu nutzen, muss der gewünschte Erkennungsmodus entweder als Hauptmodus Ihrer Formel aktiviert oder die entsprechende Option abonniert worden sein.

Motorrad: Erkennungsbedingungen

- **STRAßENMODUS:** für den ausschließlichen Einsatz auf Straßen, die für den Fahrzeugverkehr ausgelegt sind (d. h. mit einer geeigneten Oberfläche)
- **TRACK-Modus:** für den ausschließlichen Einsatz auf geregelten Rennstrecken.

⚠ WARNUNG: In den USA und Kanada ist der Track-Modus ist nur mit einem geeigneten In&motion-Airbag-Produkt verfügbar.

- **ADVENTURE-Modus:** nur für Geländefahrten auf unbefestigten Straßen vorgesehen (d. h. eine öffentliche Straße, die breiter als ein Weg ist und nicht für den allgemeinen Fahrzeugverkehr ausgelegt ist).
- **ADVENTURE RACE-Modus:** nur für den Einsatz im Gelände, für Rallye-Raid und Enduro-Wettbewerbe vorgesehen.
- **MX-Modus:** nur für geschlossene Motocross-Strecken geeignet.

Ausschluss:

Der STRAßENMODUS ist nicht für die Verwendung auf gesperrten Straßen vorgesehen, insbesondere nicht für Straßenrallyes, Bergrennen usw.; weder auf unbefestigten Straßen (ohne Asphalt); noch für Stuntfahrten.

Der TRACK-Modus ist nicht für einen anderen Gebrauch

vorgesehen: Supermoto, Straßenrallye, Dirt Track, Seitenwagen, usw.

In den USA und Kanada darf dieser Modus nur mit einem zugelassenen Airbag-Produkt verwendet werden, indem die Seriennummer bei der Anmeldung zum Track-Modus eingegeben wird.

Der ADVENTURE-Modus ist nicht für einen anderen Gebrauch vorgesehen: Motocross, Freestyle, Hard Enduro, Trial, Quad, usw.

Der ADVENTURE RACE mode is not designed to be used for any other type of practice: motocross, freestyle, hard enduro, trial, quad, usw.

Der MX-Modus ist nicht für Indoor-Übungen oder für einen anderen Gebrauch vorgesehen: Supercross, Enduro, Rallye-Raid, Motorschlitten, Quad-Cross, Seitenwagen-Cross, Supermoto, usw.

Der MX-Modus ist derzeit in den Vereinigten Staaten, Kanada und Japan nicht verfügbar.

Erkennungsleistung:

Auf der Grundlage der von Anwendern gesammelten Daten⁽¹⁾ wurden bisher mehr als 10 000 reale Unfallsituationen analysiert. Die Software bietet derzeit im STRAßENMODUS eine durchschnittliche Erkennungsrate von 95% für alle Unfalldtypen bietet.

Die Erkennungsrate entspricht dem Prozentsatz der Fälle, in denen die In&box einen Sturz während eines Unfalls erkennt und erteilt eine Aufforderung zum Aufblasen des Airbagsystems, wenn die in dieser Anleitung genannten Einsatzbedingungen vom Nutzer eingehalten wurden.

Um diese Erkennungsrate weiter zu verbessern, werden von IN&MOTION regelmäßig Software-Updates für alle Anwender veröffentlicht. Einzelheiten zur Produktleistung der einzelnen Softwareversionen finden Sie in den Versionshinweisen, die online unter www.inemotion.com verfügbar sind.

(1) zum Zeitpunkt der Ausgabe dieses Benutzerhandbuchs

[Warnung] Das Erkennungssystem verwendet das GPS-Signal der In&box, um die Auslösebedingungen zu optimieren. Wenn das System das GPS-Signal nicht erkennt oder schlecht empfängt (z. B. in einem Tunnel), ist der Erkennungsgrad des Systems nicht auf dem Leistungsniveau, das bei einem optimalen GPS-Signal erreicht wird. Die Erkennungszeit kann beispielsweise verlängert werden (um einige Dutzend Millisekunden) oder

die Erkennungsrate kann beeinträchtigt werden.

Spezifitäten der Motorrad-Erkennungsmodi :

Besonderheiten des STRAßE-Erkennungsmodus

Der STRAßENMODUS wurde speziell für den Einsatz bei Unfällen und Stürzen auf offener Straße entwickelt, wie sie z. B. durch den Verlust der Bodenhaftung oder durch Kollisionen verursacht werden.

Besonderheiten des TRACK-Erkennungsmodus

Dieser Erkennungsmodus wurde entwickelt, um sich an einen sportlichen Einsatz auf einer Speed-Rennstrecke mit extremen Winkeln und heftigem Bremsen anzupassen. Er optimiert die Erkennung von Low-Side- und High-Side-Stürzen und begrenzt die Risiken eines unerwarteten Auslösens.

In den USA und Kanada kann dieser Modus nur mit einem zugelassenen Airbag-Produkt verwendet werden. Die Verwendung des Track-Modus erfolgt unter der alleinigen Verantwortung des Benutzers, der sicherstellen muss, dass er ein zugelassenes Airbag-Produkt verwendet (indem er seine Seriennummer eingibt, wenn er sich für den Track-Modus anmeldet).

Besonderheiten des ADVENTURE-Erkennungsmodus

Die Einstellungen dieses Erkennungsmodus unterscheiden sich vom STRAßENMODUS, um sich an den „Off-Road“-Einsatz mit stärkeren Vibrationen, Situationen mit begrenztem Grip und leichten Sprüngen anzupassen und gleichzeitig den Verlust des Gleichgewichts bei niedriger Geschwindigkeit zu integrieren, bei dem kein Aufpumpen erforderlich ist.

Besonderheiten des ADVENTURE RACE-Erkennungsmodus

Dieser Erkennungsmodus wurde entwickelt, um den Adventure-Modus für den intensiveren Offroad-Einsatz im Wettbewerb zu ergänzen.

Besonderheiten des MX-Erkennungsmodus

Dieser Erkennungsmodus wurde für den Einsatz auf geschlossenen Motocross-Strecken entwickelt. Er passt sich den spezifischen Merkmalen dieses Einsatzes an: Sprünge, Bodenwellen, Rutschen, verschiedene Stöße und Stürze mit geringer Geschwindigkeit, bei denen der Airbag nicht aufgeblasen werden muss. Der MX-Modus ist derzeit in den Vereinigten Staaten, Kanada und Japan nicht verfügbar.

Reiten: Erkennungsbedingungen

Erkennungsbedingungen

Der Modus REITEN: Entworfen, um ausschließlich für die

Ausübung von Reitsport im Springreiten, Vielseitigkeit, Dressur, Wanderreiten, Hunter und Ausdauerreiten verwendet zu werden.

Ausschlüsse:

Der Modus REITEN ist nicht dafür ausgelegt, für andere Arten des Reitsports verwendet zu werden: Fahren, Voltigieren, Polo, Ponyspiele, Westernreiten, Horseball, Galopprennen, Trabrennen usw.

Der Modus REITEN ist derzeit nicht in den USA, Kanada und Japan verfügbar.

Der REITEN-Modus ist nicht für das Absteigen von einem fahrenden Pferd gedacht.

Speziitäten des Reitsport-Erkennungsmodus

Der Reitsport-Modus wurde gemäß Anhang A der Norm NF S 72-800 entwickelt, getestet und validiert, basierend auf der Annahme einer Sturztrajektorie nach vorne von einem Reiter mit einer Ausgangsgeschwindigkeit des Pferdes im Schritt. **Dieser Modus ist derzeit nicht in den USA, Kanada und Japan verfügbar.**

Erkennungsleistung:

In&motion veröffentlicht regelmäßig Software-Updates für alle Benutzer, um die Erkennungsraten und die abgedeckten Sturzarten zu verbessern. Bitte konsultieren Sie die Versionshinweise auf www.inemotion.com für weitere Details zu den Produktleistungen, die mit jeder Softwareversion verbunden sind.

Warnhinweise

[Warnhinweis] Wir erinnern daran, dass der Benutzer die geltenden Regeln jeder Aktivität einhalten muss (z. B. um Beispiel im Rahmen des Motorradfahrens: die Geschwindigkeitsbegrenzungen und die Straßenverkehrsordnung des Landes, in dem er unterwegs ist).

[Warnhinweis] Das Erkennungssystem funktioniert nur, wenn die In&Box ordnungsgemäß aufgeladen wurde. Der Farbcode der LEDs auf der In&Box ermöglicht es dem Benutzer sicherzustellen, dass die In&Box ordnungsgemäß aufgeladen wurde. Der Batterieverbrauch sollte vom Benutzer überwacht werden, um sicherzustellen, dass das Auslösesystem während der Fahrt aktiv bleibt.

[Warnhinweis] Das Entsorgen einer Batterie in einem Feuer oder einem heißen Ofen oder das mechanische Zerschneiden oder Zerschneiden einer Batterie kann eine Explosion verursachen. Die Aufbewahrung einer Batterie in einer Umgebung mit

sehr hohen Temperaturen kann zu einer Explosion oder zum Austritt von brennbaren Flüssigkeiten oder Gasen führen. Eine Batterie, die einem extrem niedrigen Luftdruck ausgesetzt ist, kann eine Explosion oder das Auslaufen von brennbaren Flüssigkeiten oder Gasen verursachen.

[Warnhinweis] Das Erkennungssystem erkennt anormale Bewegungen, die bei einem Sturz des Nutzers auftreten können. In einigen Extremsituationen kann das System ausgelöst werden, ohne dass der Nutzer stürzt. Stand 1. Juli 2024* haben IN&MOTION keine Fälle von ungewollter Inflation von unseren Nutzern gemeldet.

* zum Zeitpunkt der Ausgabe dieses Benutzerhandbuchs

[Warnhinweis] Da fast alle elektronischen Produkte einen oder mehrere der in der Proposition 65 aufgeführten Chemikalien enthalten, kann dieses Produkt Sie Chemikalien aussetzen, von denen der Bundesstaat Kalifornien weiß, dass sie Krebs verursachen, obwohl die Exposition weit unterhalb des „vernachlässigbaren Risikos“ liegen kann. Weitere Informationen finden Sie unter www.P65Warnings.ca.gov.

TECHNISCHE INFORMATIONEN

Allgemeines, pflege und agerung

Einsatztemperatur: von -20 bis 55°C (-4 bis 131 °F)

Ladetemperatur: von 0 bis 40°C (32 bis 104 °F)

Lagertemperatur: von -20 bis 30 °C (-4 bis 86 °F)

Relative Feuchtigkeit: von 45 bis 75 %

Höhe: Einsatz unter 5000 Metern (16 404 Fuß)

Bei einer Verwendung außerhalb dieser Grenzen funktioniert das System möglicherweise nicht ordnungsgemäß.

Hochfrequenzleistung

In&box außerhalb des Airbags:

Wi-Fi 2.4GHz-2.472GHz (< 50mW)

Bluetooth® 2.4GHz-2.483GHz (<10mW)

In&box im Airbag eingesetzt:

Bluetooth® 2.4GHz-2.483GHz (<10mW)

GPS-Empfangsfrequenzen

1565.42 - 1585.42MHz (GPS)

1602 - 1610 MHz (GNSS)

Bluetooth® LE-Modus

Konformität von tragbaren Funkgeräten mit der Funkfrequenz (RF) Exposition

Dieses Gerät entspricht den FCC- und ISED-Canada-Grenzwerten für RF-Strahlung, die für die allgemeine

Bevölkerung gelten (unkontrollierte Exposition). Dieses Gerät darf nicht zusammen mit einer anderen Antenne oder einem anderen Sender betrieben werden.

Wi-Fi-Modus

Konformität mit der Funkfrequenz (RF) für mobile Geräte
Um die FCC- und IC-Anforderungen an die HF-Belastung für mobile Geräte zu erfüllen, sollte während des Betriebs ein Abstand von 20 cm oder mehr zwischen der Antenne dieses Geräts und Personen eingehalten werden. Um die Einhaltung der Vorschriften zu gewährleisten, wird der Betrieb in einem geringeren Abstand als diesem nicht empfohlen. Dieser Sender darf nicht zusammen mit einer anderen Antenne oder einem anderen Sender betrieben werden.

Abdichtung der In&box: Übermäßiger Kontakt mit Wasser führt zu einer Fehlfunktion des Airbagsystems.

Die In&box kann bei Regenwetter verwendet werden, wenn sie in das kompatible Produkt eingesetzt und unter einer wasserdichten Jacke getragen wird.

Unter dem Produkt, das das Airbagsystem integriert, kann eine erfrischende Weste getragen werden.

Achtung, sie ist nicht dafür gedacht, in Wasser eingetaucht zu werden.

Aufladen

Elektrische Merkmale: Eingang: 5 V  1,5 A
 : Gleichstrom

Kompatibles Ladegerät: Verwenden Sie ein USB-Ladegerät gemäß EN60950-1 oder 62368-1. Bitte beachten Sie, dass nur ein kompatibles USB-Ladegerät oder der USB-Port eines Computers an den USB-Port Ihrer In&box angeschlossen werden muss.

Höhenbeschränkungen: Bei über 2000 m sicherstellen, dass Ihr Ladegerät für diese Höhe zugelassen ist, bevor Sie Ihre In&box aufladen.

Batteriewechsel: Versuchen Sie nicht, die In&box-Batterie selbst auszutauschen, Sie könnten die Batterie beschädigen und eine Überhitzung, einen Brand und Verletzungen verursachen. Die Li-Polymer-Batterie Ihrer In&box muss von IN&MOTION ersetzt

oder recycelt werden: sie muss getrennt vom allgemeinen Hausmüll und in Übereinstimmung mit Ihren örtlichen Gesetzen und Vorschriften recycelt oder verschrottet werden.

Ladezeit: Unter optimalen Bedingungen benötigt der Akku ca. 3 Stunden zum vollständigen Aufladen.

Recycling



Hinweis in Bezug auf das Ende der Produktlebensdauer:

Das nebenstehende Symbol bedeutet, dass Sie Ihr Produkt und/oder seine Batterie gemäß den örtlichen Gesetzen und Vorschriften getrennt vom Hausmüll entsorgen müssen. Wenn dieses Produkt das Ende seiner Lebensdauer erreicht hat, bringen Sie es zu einer von den örtlichen Behörden benannten Sammelstelle. Die getrennte Sammlung und Wiederverwertung Ihres Produkts und/oder seiner Batterie bei der Entsorgung trägt zur Erhaltung der natürlichen Ressourcen bei und Sie können sicherstellen, dass es auf eine Art und Weise recycelt wird, die die menschliche Gesundheit und die Umwelt schützt.

Transport des Airbagsystems im Flugzeug

Deaktivieren Sie das System immer vorher um mit dem Flugzeug zu reisen und den In&box vor dem Flug aus dem Airbagsystem zu entfernen!

IN&MOTION empfiehlt Ihnen, dieses Benutzerhandbuch während einer Reise, insbesondere während eines Fluges, gemeinsam mit dem Airbagsystem und der In&box aufzubewahren.

Sie können die Unterlagen in Bezug auf einen Transport im Flugzeug herunterladen unter www.inemotion.com.

IN&MOTION kann nicht haftbar gemacht werden, wenn der Transport des Produkts mit dem Flugzeug von einer **Fluggesellschaft zu irgendeinem Zeitpunkt abgelehnt wird.**

KONFORMITÄT

Datenverarbeitung

Das IN&MOTION-Erkennungssystem ist skalierbar und die Erkennungsalgorithmen können durch die anonyme Benutzerdatenerfassung aktualisiert werden.

Alle Informationen zu den von IN&MOTION gesammelten Daten finden Sie in unserer Datenschutzerklärung auf der Website www.inemotion.com.

Zertifizierungen

CE-Zertifizierungen

IN&MOTION erklärt, dass die In&box den grundlegenden

Anforderungen und anderen relevanten Bestimmungen der RED (Radio Equipment Directive) 2014/53/EU und RoHS 2011/65/EU Richtlinien entspricht.

Eine Kopie der Konformitätserklärung für die Europäische Union ist unter folgender Adresse erhältlich:

<https://www.inemotion.com/de/support/konformitaetserklaerung-2/>



Diese Kennzeichnung zeigt die Konformität des Produkts mit allen geltenden europäischen Richtlinien an.

Vereinfachte EU-Konformitätserklärung:

Hiermit erklärt IN&MOTION, dass die Funkanlage des Typs [In&box] mit der Richtlinie 2014/53/EU konform ist.

Der vollständige Text der EU-Konformitätserklärung ist unter der folgenden Internetadresse verfügbar:

<https://www.inemotion.com/de/support/konformitaetserklaerung-2/>

FCC / ISED-Zertifizierung

Änderungen oder Modifikationen, die nicht ausdrücklich von

In&motion genehmigt wurden, können die Berechtigung des

Benutzers zum Betrieb des Geräts aufheben.

FCC Teil 15 Konformitätserklärung

Dieses Gerät erfüllt die Anforderungen von Teil 15 der FCCBestimmungen.

Der Betrieb unterliegt den folgenden

zwei Bedingungen: (1) Dieses Gerät darf keine schädlichen Störungen verursachen, und (2) dieses Gerät muss alle empfangenen Störungen akzeptieren, einschließlich Störungen, die einen unerwünschten Betrieb verursachen können.

HINWEIS: Dieses Gerät wurde getestet und entspricht den Grenzwerten für digitale Geräte der Klasse B gemäß Teil 15 der FCC-Vorschriften. Diese Grenzwerte sind so ausgelegt, dass sie einen angemessenen Schutz gegen schädliche Störungen bei der Installation in Wohngebieten bieten.

Dieses Gerät erzeugt und verwendet Hochfrequenzenergie und kann diese ausstrahlen. Wenn es nicht gemäß der Anleitung installiert und verwendet wird, kann es schädliche Störungen im Funkverkehr verursachen. Es kann jedoch nicht

garantiert werden, dass bei einer bestimmten Installation keine Störungen auftreten. Wenn dieses Gerät Störungen

des Radio- oder Fernsehempfangs verursacht, was durch Ein- und Ausschalten des Geräts festgestellt werden kann, sollte der Benutzer versuchen, die Störungen durch eine oder

mehrere der folgenden Maßnahmen zu beheben:

- Richten Sie die Empfangsantenne neu aus oder verlegen Sie sie.

- Vergrößern Sie den Abstand zwischen dem Gerät und dem Empfänger.

- Schließen Sie das Gerät an einen anderen Stromkreis an als den, an den der Empfänger angeschlossen ist.

- Wenden Sie sich an den Händler oder einen erfahrenen Radio-/Fernsehtechniker, um Hilfe zu erhalten.

Lizenzbefreites Funkgerät (ISED)

Dieses Gerät enthält lizenzbefreite Sender/Empfänger, die mit den lizenzbefreiten RSS von Innovation, Science and Economic Development Canada übereinstimmen. Der Betrieb unterliegt den folgenden zwei Bedingungen:

1. Dieses Gerät darf keine Störungen verursachen.

2. Dieses Gerät muss alle Interferenzen akzeptieren, einschließlich Interferenzen, die einen unerwünschten Betrieb des Geräts verursachen können.

Patent:

Dieses System ist durch die Patentnummer geschützt: „Brevet Européen 3.250.064“ und „U.S. Pat. 10,524,521“

Eingetragene marken

IN&MOTION® ist ein eingetragenes Warenzeichen der Firma IN&MOTION S.A.S. Die Bluetooth®-Wortmarke und -Logos sind eingetragene Marken von Bluetooth SIG, Inc.

Android™ ist ein eingetragenes Warenzeichen der Firma Google LLC. iOS® ist ein eingetragenes Warenzeichen der Firma Cisco.

BIENVENIDO

Gracias por haber escogido la tecnología **IN&MOTION®**.

La IN&BOX es el aparato de detección que permite el funcionamiento del sistema airbag y es compatible solamente con el sistema airbag IN&MOTION.

Este manual explica cómo utilizar correctamente este producto.

Para cualquier pregunta sobre la IN&BOX, por favor contacte con el servicio al cliente IN&MOTION y precise su solicitud:

En el formulario de contacto: en la sección de *Ayuda* de la parte inferior del sitio web www.inemotion.com o en la aplicación móvil «My In&box»

Por teléfono: número de teléfono disponible en la parte inferior del sitio web www.inemotion.com

¡Permanezca conectado!



In&motion



@inandmotion



In&motion



@inandmotion

La In&box está diseñada para ser utilizada exclusivamente con productos que contienen el sistema airbag IN&MOTION.

Sólo debe utilizarse con equipos adaptados a su actividad y práctica. No lo utilice con ningún otro producto ni para ninguna otra actividad o práctica que no esté indicada en el manual de usuario específico del producto que incorpora el sistema de airbag IN&MOTION.

Cada modo de detección está diseñado para adaptarse a Asegúrese de activar el modo de detección específico a su actividad para obtener la mejor protección en caso de caída.

Para conocer las características específicas de cada modo de detección, consulte la sección Condiciones de utilización de este manual.



No olvide desactivar su sistema airbag en otro tipo de transporte y cuando no porta el producto airbag (apague la In&box o retírela del producto).



El uso de este sistema airbag no debe alentar a sobrepasar los límites o a correr riesgos adicionales.

Antes de utilizar su sistema airbag, lea cuidadosamente las instrucciones de seguridad descritas en este manual y en el manual de usuario específico al producto que se integra el sistema airbag IN&MOTION.



Es posible que este manual haya sido actualizado, por lo tanto, consulte la sección *Ayuda* de nuestro sitio web www.inemotion.com para obtener la última versión (el número de versión está disponible al final de este manual).

Información general	p.100
Equipamiento incluido.....	p.100
Aspectos fundamentales de la In&box	p.100
Para empezar	p.101-102
Adquirir un sistema airbag.....	p.101
Adhesión In&motion y fórmulas.....	p.101
Activar el sistema.....	p.101
Funcionamiento de la In&box	p.102-105
Cargar la In&box	p.102
Encender la In&box	p.103
Significado de los LED (lighting code).....	p.103
Funcionamiento de la aplicación móvil	p.105-107
Generalidades	p.105
Actualizaciones	p.106
Sincronización y punto de acceso Wi-Fi	p.106
Llamada de emergencia moto por Liberty Rider.....	p.107
Funcionamiento del sistema airbag	p.108-109
Insertar la In&box en la carcasa.....	p.108
Portar y ajustar el producto airbag.....	p.109
Procedimiento después de inflado	p.109
Condiciones de utilización	p.109-116
Generalidades.....	p.109
Modos de detección	p.111
Moto: condiciones de detección.....	p.112
Equitación : condiciones de detección.....	p.114
Advertencias	p.115
Información técnica	p.116-118
Información general, conservación y almacenamiento.....	p.116
Recarga.....	p.117
Reciclado.....	p.118
Transporte aéreo del sistema de airbag.....	p.118
Conformidad	p.118-120
Tratamiento de datos	p.118
Certificaciones	p.119
Marcas registradas.....	p.120

INFORMACIÓN GENERAL

Equipamiento incluido

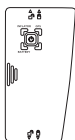

In&box : Aparato de detección y accionamiento del sistema airbag IN&MOTION que contiene los captores y la batería



Cable USB-C



Manual de usuario In&box

El manual de utilización del sistema airbag IN&MOTION es suministrado con el producto que integra el sistema airbag IN&MOTION.

Aspectos fundamentales de la In&box

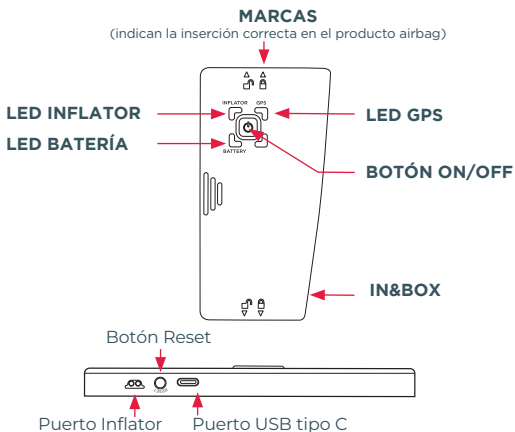

PARA EMPEZAR

Adquirir un sistema airbag

Procedimiento a seguir para adquirir un producto que integra el sistema airbag IN&MOTION:

1. Compre el producto que integra el sistema airbag IN&MOTION a un distribuidor.

⚠ Antes de usar la In&box debe activarla en www.inemotion.com para que pueda funcionar.

2. Suscríbase a un plan (alquiler o compra) a través de la aplicación móvil «My In&box» o vaya a la pestaña *Adhesión* del sitio web www.inemotion.com.

3. Active su In&box. Una vez activada, la In&box está lista para ser utilizada durante toda la duración de la opción escogida y en cualquier país.

Adhesión In&motion y fórmulas

Para cualquier pregunta relativa a la adhesión al club IN&MOTION y a la suscripción a un plan IN&MOTION, consulte nuestro sitio web www.inemotion.com y las condiciones generales de alquiler y venta disponibles durante la suscripción a un plan o en nuestro sitio web.

Activar el sistema



Encuentre el procedimiento de activación en nuestro videotutorial disponible en nuestro canal YouTube: <https://bit.ly/InemotionTutoES>

Únicamente durante la primera utilización, deberá activar su In&box suscribiendo un plan.

1. Descargue la aplicación móvil «My In&box»* (disponible en Google Play o App Store) o vaya a la pestaña *Adhesión* del sitio web www.inemotion.com
 2. Suscríbase a una adhesión de IN&MOTION: elija su fórmula, cree su cuenta de usuario e introduzca su método de pago
 3. Empareje su In&box con su cuenta de usuario siguiendo las instrucciones de la aplicación «My In&box» :
- Conéctese a la aplicación con su cuenta de usuario creada

previamente.

- Encienda su In&box y active el Bluetooth® de su teléfono.
- Escanee el código de barras o escriba el número de serie (Serial Number) de su producto airbag (disponible en la etiqueta al interior de éste).
- El procedimiento de emparejamiento comienza: siga las instrucciones de la apli.

4. ¡Su In&box está lista para ser utilizada!

Una vez activada, la In&box es autónoma y no necesita estar conectada a la aplicación móvil para funcionar.**

Para obtener información sobre la aplicación móvil «My In&box», consulte la sección Aplicación móvil de este manual.

** Su teléfono móvil debe soportar el Bluetooth® de baja energía (BLE, según las siglas en inglés), para poder emparejarse con su In&box. Si no tiene un teléfono compatible, consulte su espacio de usuario en nuestro sitio web www.inemotion.com y siga el procedimiento de activación manual.*

*** Sin embargo, la aplicación móvil es necesaria para cambiar el modo de detección y para beneficiarse de la llamada de emergencia de Liberty Rider.*

FUNCIONAMIENTO DE LA IN&BOX

Cargar la In&box

Conecte la In&box al cable USB-C y enchúfela a un cargador (no suministrado). Para conocer las recomendaciones del cargador USB (no suministrado), consulte la sección **Recarga** de este manual.

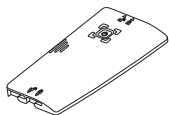

Cable USB-C
(suministrado)



Cargador USB
(no suministrado)

La autonomía de la batería de la In&box tiene una duración aproximada de 30 horas en uso continuo, lo que corresponde a una autonomía aproximada de una semana en uso normal (actividades diarias*).

IN&MOTION recomienda apagar su In&box con el botón

central cuando no la utiliza durante varios días consecutivos.

**Aproximadamente 3 h de utilización diarias y función «suspensión automática» el resto del tiempo.*

Encender la In&box

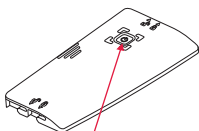

Haga doble clic rápidamente en el botón central para encender o apagar el In&box

La In&box posee dos funciones diferentes:

1. Activación utilizando el botón central ON/OFF

Un doble clic rápido del botón central del In&box enciende y apaga el In&box sin tener que sacarlo de su emplazamiento.



⚠ Asegúrese de apagar su In&box durante el transporte.

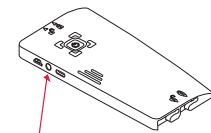

Si hay un problema, mantenga pulsado el botón Reset durante 5 segundos

2. Función de suspensión automático

Esta función permite que la In&box se ponga en suspensión automáticamente cuando detecta su inmovilización durante más de 2 minutos. Ya no será necesario pensar en encenderla o apagarla, ella saldrá del estado de suspensión automáticamente.

Sin embargo, tenga cuidado de dejarla en un lugar inmóvil.

¡Asegúrese de apagar su In&box en cualquier otro transporte (autobús, avión, tren o cuando el sistema de airbag no está desgastado)!

Significado de los LED (lighting code)

A continuación, encontrará los diferentes colores de ledes que podrá visualizar en su In&box.

Atención, el código de iluminación (lighting code) puede variar en función de la utilización.

Para conocer las últimas evoluciones, consulte nuestro sitio web www.inemotion.com

LED INFLATOR (in&box en el producto airbag)

 Verde fijo :
Inflator lleno y conectado
(el airbag funciona)

 Rojo fijo :
El Inflator no está conectado
(el airbag no funciona)

 Sin luz:
In&box apagada
(el airbag no funciona)

LED GPS

 Verde fijo:
GPS activo
(después de unos minutos afuera)

 Sin luz:
GPS inactivo*



LEDES INFLATOR Y GPS

  Cuando los dos ledes superiores parpadean en rojo:

El Airbag no funciona

- Verifique su adhesión IN&MOTION
- Conecte su In&box a su aplicación móvil o a la wifi
- Contacte IN&MOTION si el problema persiste

Atención: en caso de suspensión de su adhesión mensual, su In&box no estará activa durante todo el periodo de suspensión. No obstante, es posible reactivar el In&box antes de que finalice el periodo de suspensión, a través de la aplicación móvil «My In&box».

  Azul fijo o intermitente :
In&box en proceso (sincronización o actualización).
Nunca active el botón de reinicio de su In&box si los LED están azules, esto podría perturbar el procedimiento de actualización y poner en riesgo el programa de la In&box.

LED BATTERY



Verde fijo :
Batería cargada a 100 %
(In&box conectada)



Azul fijo :
Batería cargándose
(In&box conectada)



Sin luz :
Batería cargada (de 30 a 100 %) o In&box apagada



Rojo fijo :
Batería inferior
a 30 % (quedan
aproximadamente
8 h de utilización)



Rojo intermitente :
Batería inferior a 5 %
(parpadeo rojo)
¡Cargue su In&box!

Boton Reset



Si hay un problema con su In&box, presione el botón Reset durante 5 segundos para reiniciar el In&box.

FUNCIONAMIENTO DE LA APLICACIÓN MÓVIL

Generalidades

La aplicación móvil «My In&box» está disponible en Google Play Store y App Store

Para la primera utilización, conéctese utilizando su usuario y contraseña, generados previamente durante la creación de su cuenta de usuario.

Una vez activada, la In&box es autónoma y no necesita estar conectada a la aplicación móvil para funcionar.*

Esta aplicación es compatible actualmente solo con los siguientes teléfonos:

- iOS® : consulte la ficha aplicación AppStore
- Android™ : consulte la ficha aplicación Google Play Store
- Chip compatible Bluetooth de baja energía

** Sin embargo, la aplicación móvil es necesaria para cambiar el modo de detección y para beneficiarse de la llamada de emergencia de Liberty Rider.*

Actualizaciones

Es importante que actualice periódicamente su In&box a la última versión para beneficiarse de la mejor protección posible. Para que pueda beneficiarse de las últimas actualizaciones, es importante conectar regularmente su In&box a su punto de acceso wifi o aplicación móvil.

Una conexión es esencial como mínimo:

- Una vez al año si tienes una fórmula Classic
 - Una vez al año, justo después de la fecha de renovación, si tienes una fórmula anual Revolution
 - Una vez al mes si tiene una fórmula mensual Revolution
- De lo contrario, la In&box será automáticamente bloqueada y no volverá a funcionar hasta la próxima conexión.

Las actualizaciones pueden ser descargadas en la In&box de dos maneras:

1. Aplicación móvil «My In&box»

Conéctese a la aplicación móvil IN&MOTION «My In&box» y siga las instrucciones. **La In&box debe estar encendida, desenchufada y sin insertar en el sistema airbag.**

2. Punto de acceso wifi

Por favor, consulte la siguiente sección.

Sincronización y punto de acceso Wi-Fi

Desde la primera utilización de la In&box, configure su punto de acceso Wi-Fi a través de la aplicación móvil «My In&box». Una vez configurado, su In&box se conectará automáticamente a su punto de acceso Wi-Fi:

- En cuanto la In&box se enciende y se carga desde una toma de corriente al alcance de su red Wi-Fi

o

- En cuanto la In&box se enciende y permanece estrictamente inmóvil durante más de 5 minutos, al alcance de su red Wi-Fi

Esta conexión a la Wi-Fi permite a la In&box actualizarse automáticamente y que sus datos se sincronicen de forma anónima. Los dos LEDes superiores parpadean en azul simultáneamente durante esta sincronización.

⚠ ¡Atención, para esto su In&box debe estar encendida!

Gracias a los datos anónimos de los usuarios, nuestros equipos trabajan para mejorar continuamente el sistema de detección de In&motion. Esta sincronización es, por lo tanto, muy importante, ya que nos permite optimizar la tecnología de forma continua.



Los dos ledes superiores parpadean en azul **alternativamente**: la In&box trata de conectarse a su punto de acceso wifi



Los dos ledes superiores parpadean en azul **simultáneamente**: el procedimiento de sincronización y de actualización está en proceso

⚠ Atención, nunca active el botón de reinicio de su In&box si los LED están azules.

Puntos de acceso wifi compatibles:

Wifi b/g/n con una protección WPA/WPA2/WEP y un ancho de banda de red de 2,4 GHz



Para obtener más información, puede ver nuestro videotutorial sobre la activación y la configuración de su In&box en nuestro canal YouTube IN&MOTION : <https://bit.ly/InemotionTutoES>

Si no tiene teléfono compatible, consulte nuestro sitio web www.inemotion.com y siga el procedimiento manual para configurar su punto de acceso Wi-Fi.

Llamada de emergencia moto por Liberty Rider

La funcionalidad «Llamada de emergencia por Liberty Rider» está disponible para todos los usuarios des motos franceses, belgas e italianos.

Esta permite que la aplicación «My In&box» alerte a los servicios de emergencia en caso de que se active el sistema airbag IN&MOTION.

Para activar la funcionalidad, siga las instrucciones de la aplicación móvil «My In&box».

La función Llamada de emergencia por Liberty Rider puede desactivarse en cualquier momento con un simple clic en la pestaña correspondiente. En este caso, la llamada de emergencia no funcionará en caso de accidente.

Este servicio sólo puede utilizarse en los siguientes países: Francia y DROM, Portugal, España, Italia, Austria, Alemania, Luxemburgo, Bélgica, Países Bajos y Suiza.

Para obtener más detalles sobre esta funcionalidad o para conocer las últimas actualizaciones, consulte las Condiciones Generales de Uso de la aplicación móvil «My In&box» o la sección *Ayuda* del sitio web www.inemotion.com

FUNCIONAMIENTO DEL SISTEMA AIRBAG

Insertar la In&box en la carcasa

1. Coloque la In&box en su compartimiento.
2. Las flechas de la In&box **candado abierto** (arriba y abajo) deben estar alineadas con las marcas que aparecen en la carcasa.
3. Con la ayuda del seguro, empuje la In&box hacia la izquierda para encajarla. Las flechas de la In&box **candado cerrado** deben estar alineadas con las marcas que aparecen en la carcasa. Atención, la marca roja del seguro ya no debe estar visible.

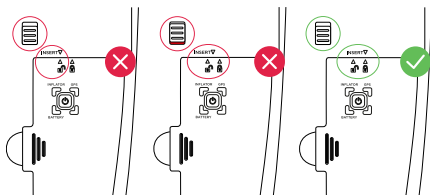
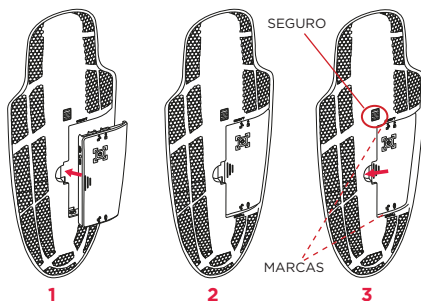

In&box mal insertada

In&box bien insertada

Portar y ajustar el producto airbag

Con el fin de conocer las especificidades relativas a su sistema airbag IN&MOTION, consulte el manual de usuario suministrado con su producto que se integra al sistema airbag IN&MOTION.

Procedimiento después de inflado

En caso de inflado, el procedimiento de verificación y reactivación de su sistema airbag está disponible en el manual de usuario suministrado con el producto que integra el sistema airbag In&motion.



También encontrará este procedimiento en nuestro video tutorial disponible en nuestro canal YouTube : <https://bit.ly/InemotionTutoES> y en la aplicación móvil «My In&box».

En caso de daño o de anomalía durante el procedimiento, no utilice su producto airbag y póngase en contacto con su distribuidor local.

CONDICIONES DE UTILIZACIÓN

Generalidades

La seguridad de los usuarios es la primera preocupación de la sociedad IN&MOTION.

En virtud del cumplimiento de nuestras obligaciones nos esforzamos en implementar todas las soluciones tecnológicas de las que disponemos para que el sistema de detección de la In&box pueda garantizar el mayor grado de protección y comodidad.

Sin embargo, el usuario de este dispositivo es el primer responsable de su protección y es solo cuando se adopta un comportamiento responsable y respetando las normas en vigor para cada práctica que el sistema inteligente de detección, desarrollado por IN&MOTION, podrá brindar una protección óptima, sin que esto garantice la ausencia de daños. El sistema de detección integrado no podrá paliar un comportamiento peligroso, irrespetuoso o contrario a la reglamentación que regula la actividad en cuestión.

El sistema airbag IN&MOTION es un nuevo equipo inteligente que debe ser utilizado solo para la actividad que ha sido destinado, en función del modo de detección específico para esta actividad.

⚠ No utilizar para ninguna otra actividad que no corresponda al modo de detección seleccionado.

Este sistema está diseñado para ofrecer el máximo de comodidad y un nivel de protección elevado; aunque ningún producto o sistema puede ofrecer una protección completa contra daños corporales o daños de un bien en caso de caída, choque, pérdida de control, etc.

El uso de este sistema no debe alentar a sobrepasar los límites o a correr riesgos adicionales.

Cualquier modificación o utilización incorrecta puede reducir significativamente la eficacia del sistema. Solo las partes del cuerpo cubiertas por la protección están protegidas contra los choques.

El sistema airbag IN&MOTION no puede, en ningún caso, ser considerado como un sustituto de los equipos de protección tales como cascos, máscaras, guantes, etc.

Garantía

En la medida en que lo permita la legislación aplicable, la In&box se suministra a nuestros distribuidores o clientes «tal cual» y «según disponibilidad», con todos los defectos y, salvo que se indique expresamente lo contrario en este manual, IN&MOTION declina por la presente todas las garantías de cualquier tipo, ya sean expresas, implícitas, estatutarias o de otra naturaleza, incluidas, entre otras, las garantías de comercialización, adecuación para un uso concreto y calidad satisfactoria.

Cualquier garantía exigida por la legislación aplicable se limita a 2 años a partir de la fecha de compra (para la adquisición de la In&box) y se aplica únicamente al usuario inicial.

En caso de alquiler de la In&box, un servicio al cliente específico está disponible. Este servicio permite el envío de una nueva In&box cuando el problema encontrado no puede ser resuelto a distancia. La garantía está limitada a su usuario original.

La In&box es personal y no puede ser prestada o cedida.

Esta garantía no se aplica en caso de abuso, negligencia, falta de atención o modificación, almacenamiento o transporte inapropiado, instalación o ajuste incorrecto, mala utilización o en casos en los que el sistema airbag es utilizado de forma no conforme y contraria a la especificada en este manual.

Nunca desarme o abra la In&box. No coloque la In&box bajo el agua. No acerque la In&box a una fuente de calor. No introduzca la In&box en un microondas.

No repare o remplace con ninguna pieza o accesorio que no sea un componente original IN&MOTION cubierto por estas condiciones de garantía.

No haga reparar o manipular la In&box por alguien diferente a IN&MOTION.

IN&MOTION no establece ninguna otra garantía formal, excepto si está expresamente estipulado.

Modos de detección

Los modos de detección permiten ajustar los parámetros de las condiciones de detección de caídas o incidentes y, por lo tanto, el inflado del airbag para adaptarse a las especificidades de cada práctica.

IN&MOTION ha desarrollado varios modos de detección para motociclismo (modos Carretera, Pista, Adventure, Adventure Pro, Motocross) y equitación (modo Equitación).

Uno de los modos de detección anteriores está incluido en su adhesión.

Para beneficiarse de los casos de detección de un modo adicional, es necesario activarlo suscribiéndose a la opción dedicada.

Esta opción está disponible en el sitio web de In&motion www.inemotion.com o en la aplicación móvil «My In&box».

La selección del modo de detección se efectúa bajo responsabilidad exclusiva del usuario. Este debe verificar antes de cada utilización que ha seleccionado el modo de detección adecuado para la utilización del equipo.

La selección se hace vía el tablero de control de la aplicación móvil «My In&box», que permite cambiar y controlar el modo de detección seleccionado. Cuando haya un nuevo modo disponible, el usuario tendrá que actualizar previamente su In&box para descargarlo en esta última y que aparezca entonces en la aplicación móvil. Para más información sobre la actualización, consulte la sección Actualización de este manual.

IN&MOTION no se hace responsable de los daños causados en situaciones en las que la selección del modo no haya sido la adecuada o en aplicaciones o prácticas distintas a las mencionadas.

Para beneficiarse de los modos de detección detallados a continuación, es necesario haber activado previamente el modo de detección deseado, ya sea en el modo principal de su fórmula, o habiéndose suscrito a la opción dedicada.

Moto : condiciones de detección

- **El Modo CARRETERA:** diseñado para ser utilizado exclusivamente en carreteras adaptadas para el tráfico de vehículos (es decir, con una superficie adecuada)
- **El Modo PISTA:** diseñado para ser utilizado exclusivamente en circuitos cerrados regulados.

⚠ ATENCIÓN : en los Estados Unidos y Canadá, el modo pista sólo está disponible con un producto de airbag In&motion elegible.

- **El Modo ADVENTURE:** diseñado para ser utilizado únicamente para la conducción todoterreno en caminos transitables como los caminos de tierra (es decir, una vía pública más ancha que un sendero y que no está habilitada para el tráfico de vehículos en general).
- **El Modo ADVENTURE RACE:** diseñado para ser utilizado únicamente en competiciones de rally raid y enduro todoterreno.
- **El Modo MX:** diseñado para ser utilizado únicamente en circuitos cerrados de motocross.

Exclusiones :

El modo CARRETERA no está diseñado para ser utilizado en carreteras cerradas, especialmente en ralis de carretera, carreras de montaña, etc.; ni en caminos no aptos para vehículos (carretera sin asfalto); ni para la conducción acrobática.

El modo PISTA no está diseñado para otros tipos de conducción como: supermoto, rali de carretera, dirt track, sidecar...

En los Estados Unidos y Canadá, este modo debe utilizarse únicamente con un producto de airbag elegible introduciendo el número de serie al suscribirse al modo pista.

El modo ADVENTURE no está diseñado para ser utilizado en ningún otro tipo de práctica: motocrós, motociclismo estilo libre, hard enduro, trial, cuatriciclo, etc.

El modo ADVENTURE RACE no está diseñado para ser utilizado en ningún otro tipo de práctica: motocrós,

motociclismo estilo libre, hard enduro, trial, cuatriciclo , etc. El modo MX no está diseñado para ser utilizado para la práctica de interior o cualquier otro tipo de práctica: supercross, enduro, rally raid, motonieve, quadcross, sidecarcross, supermoto, etc.

El modo MOTOCROSS no está disponible actualmente en EE.UU., Canadá y Japón.

Rendimiento de la detección

Basándose en los datos recolectados de los usuarios⁽¹⁾ se han analizado hasta la fecha más de 10 000 situaciones de accidentes reales. El programa ofrece actualmente en modo CARRETERA una tasa media de detección de 95 % para todo clase de accidentes.

La tasa de detección se define como el porcentaje de casos en los que la In&box detecta una caída durante un accidente y emite una solicitud de inflado del sistema airbag, en los casos en los que las condiciones de funcionamiento especificadas en este manual han sido respetadas por el usuario.

IN&MOTION publica regularmente actualizaciones del programa para todos los usuarios con el fin de mejorar aún más esta tasa de detección. Consulte las notas de versión disponibles en línea en www.inemotion.com para obtener más información sobre el rendimiento del producto asociado a cada versión del programa.

(1) hasta la fecha de edición de esta versión del manual del usuario

[Advertencia] El sistema de detección utiliza la señal GPS de la In&box para optimizar los casos de activación. Cuando el sistema no detecta o no detecta bien la señal GPS (por ejemplo, en un túnel), el grado de detección del sistema no alcanza el nivel de rendimiento que se consigue con una señal GPS óptima. Por ejemplo, el tiempo de detección puede ampliarse (unas decenas de milisegundos) o la tasa de detección puede degradarse.

Especificidades de los modos de detección moto :

Especificidades del modo de detección CARRETERA

El modo carretera ha sido desarrollado específicamente para los casos de accidente y caída que se producen cuando se circula por carreteras abiertas y que están relacionados, en particular, con una pérdida de adherencia o con una colisión.

Especificidades del modo de detección PISTA

Este modo de detección ha sido desarrollado para adaptarse a un uso deportivo en circuitos como el de las carreras de velocidad, con inclinaciones extremas y frenadas violentas. Además optimiza la detección de las caídas de tipo «low-side» (derrape causado por una pérdida de adherencia de la rueda trasera) y «high-side» (salida por las orejas) y limita los riesgos de activación inopinados.

En los Estados Unidos y Canadá, este modo sólo puede utilizarse utilizando un producto airbag elegible. El uso del modo pista se lleva a cabo bajo la exclusiva responsabilidad del usuario, que debe asegurarse de utilizar un producto de airbag elegible (introduciendo su número de serie al suscribirse al modo pista).

Especificidades del modo de detección ADVENTURE

La configuración de este modo de detección difiere del modo CARRETERA para adaptarse a un uso tipo «todoterreno» en el que aumentan las vibraciones, las situaciones de agarre limitado, los saltos ligeros, así como las pérdidas de equilibrio a baja velocidad, que no requieren activar el inflado.

Especificidades del modo de detección ADVENTURE RACE

Este modo de detección se ha desarrollado además del modo Aventura para satisfacer las necesidades de una competición todoterreno más intensa.

Especificidades del modo de detección MX

Este modo de detección se ha desarrollado para su uso en circuitos cerrados de motocross. Tiene en cuenta las características específicas de este deporte: saltos, baches, toboganes, impactos diversos y caídas a baja velocidad que no requieren el inflado del airbag.

Este modo no está disponible actualmente en Estados Unidos, Canadá y Japón.

Equitación : condiciones de detección

Modo EQUITACIÓN: diseñado para su uso exclusivo en salto, cross-country, doma clásica, excursión a caballo, hunter y resistencia.

Exclusiones :

El modo EQUITACIÓN no está diseñado para ser utilizado en ningún otro tipo de práctica : enganches, acrobacia ecuestre, polo, mounted games, western, horse-ball, carreras de galope, carreras de trote, etc.

El modo EQUITACIÓN no está diseñado para desmontar un

caballo en movimiento.

Le mode EQUITATION no está disponible actualmente en Estados Unidos, Canadá y Japón.

Especificidades del modo de detección Equitación

El modo de equitación se ha diseñado, probado y validado de conformidad con el apéndice A de la norma NF S 72-800, basándose en la hipótesis de una trayectoria durante una caída hacia delante de un jinete con una velocidad inicial de un caballo a paso de paseo.

Este modo no está disponible actualmente en Estados Unidos, Canadá y Japón.

Rendimiento de la detección

IN&MOTION publica regularmente actualizaciones del programa para todos los usuarios con el fin de mejorar aún más esta tasa de detección. Consulte las notas de versión disponibles en línea en www.inemotion.com para obtener más información sobre el rendimiento del producto asociado a cada versión del programa.

Advertencias

[Advertencia] Se recuerda a los usuarios que deben respetar las normas vigentes para cada actividad (por ejemplo, en moto: límites de velocidad y código de circulación vigente en el país por el que se circule).

[Advertencia] El sistema de detección solo funciona cuando la In&box está cargada correctamente.

El código de colores de los ledes en la In&box permite al usuario verificar si ésta ha sido cargada correctamente. El consumo de la batería debe ser verificado por el usuario para garantizar que el sistema de accionamiento permanezca activo durante el trayecto.

[Advertencia]

- Tirar una batería al fuego o a un horno caliente, o el aplastamiento mecánico o corte de una batería, puede provocar una explosión.
- Mantener una batería en un entorno de muy alta temperatura puede provocar una explosión o la fuga de líquido o de gas inflamables.
- Una batería sometida a una presión de aire extremadamente baja puede provocar una explosión o una fuga de líquido o

de gas inflamables.

[Advertencia] El sistema de detección detecta los movimientos anormales que pueden terminar en una caída del usuario. En algunas situaciones extremas, el sistema podría accionarse sin que el usuario haya sufrido una caída. Con fecha 1 de julio de 2024*, los usuarios no han reportado a IN&MOTION ningún accionamiento intempestivo que causaban una caída.

* hasta la fecha de edición de esta versión del manual del usuario

[Advertencia] Dado que casi todos los productos electrónicos contienen una o más de las sustancias químicas enumeradas en la Proposición 65, este producto puede exponerle a sustancias químicas de las que el Estado de California que causan cáncer, aunque la exposición puede ser dentro del rango de "riesgo no significativo". Para más información, visite www.P65Warnings.ca.gov.

INFORMACIÓN TÉCNICA

Información general, conservación y almacenamiento

Temperatura de utilización: de -20 a 55°C (de -4 a 131 °F)

Temperatura de recarga: de 0 a 40°C (de 32 a 104 °F)

Temperatura de almacenamiento: de -20 a 30 °C (de -4 a 86 °F)

Humedad relativa: de 45 a 75%.

Altitud: uso por debajo de 5000 metros (16 404 pies)

Cuando se utiliza fuera de estos límites, el sistema puede dejar de funcionar correctamente.

Potencia RF

In&box fuera del producto airbag:

Wi-Fi 2.4GHz-2.472GHz (< 50mW)

Bluetooth® 2.4GHz-2.483GHz (<10mW)

In&box insertada en el producto airbag:

Bluetooth® 2.4GHz-2.483GHz (<10mW)

Frecuencias de recepción del GPS :

1565.42 - 1585.42MHz (GPS)

1602 - 1610 MHz (GNSS)

Modo Bluetooth® LE

Conformidad con respecto a la exposición a los campos de

radiofrecuencia de los equipos de radio portátiles

Este aparato cumple con los límites de exposición a la radiación de RF establecidos por la FCC y el ISDE de Canadá para el público en general (ambiente no controlado). Este transmisor no se debe situar ni funcionar conjuntamente con otra antena o transmisor.

Modo Wi-Fi

Conformidad con respecto a la exposición a los campos de radiofrecuencia (RF) de los equipos de radio móviles

Para cumplir con los requisitos de exposición a los campos de RF de la FCC y el IC, para los aparatos móviles, se debe mantener una distancia de separación de 20 cm o más entre la antena de este aparato y las personas durante el funcionamiento. Para asegurar su cumplimiento, no se recomienda utilizar este equipo a una distancia inferior. Este transmisor no se debe situar ni funcionar conjuntamente con otra antena o transmisor.

Impermeabilidad In&box : Una exposición excesiva al agua hará que el sistema airbag no funcione correctamente. La In&box puede ser utilizada en tiempo lluvioso siempre y cuando sea introducida en producto que se integra al sistema airbag IN&MOTION y se lleve debajo de una chaqueta impermeable.

Es posible llevar un chaleco refrescante debajo del producto que se integra al sistema airbag IN&MOTION.

Atención, ésta no está diseñada para ser sumergida.

Recarga

Características eléctricas: Entrada: 5 V  1,5 A

 : Corriente continua

Cargador compatible: Utilice un cargador USB conforme con la norma EN60950-1 o 62368-1.

Atención, solo se debe conectar un cargador USB compatible o el puerto USB de un ordenador al puerto USB de su In&box.111

Restricción debido a la altitud: A una altitud superior a 2000 m, debe asegurarse de que el cargador es válido para esta altitud antes de recargar la In&box.

Cambio de la batería: No intente remplazar usted mismo la batería de la In&box, podría dañarla y provocar un recalentamiento, un incendio y heridas. La batería de polímero de litio de su In&box debe ser remplazada o reciclada

por IN&MOTION: esta debe ser reciclada o se debe desechar separada de los residuos domésticos de conformidad con las leyes y la reglamentación local en vigor.

Tiempo de carga: En condiciones óptimas, el tiempo de carga completa de la batería es de aproximadamente 3 horas.

Reciclado



Recomendación relativa al final de la vida útil del producto:

El símbolo contigo significa que, de conformidad con las leyes y la reglamentación local, debe botar su producto o su batería separada de los residuos domésticos. Cuando este producto llegue al final

de su vida útil, llévalo a un punto de recolección designado por las autoridades locales. La recolección separada y el reciclado de su producto o de su batería cuando los desecha, ayudarán a preservar los recursos naturales y a garantizar que éstos sean reciclados de tal forma que protejan la salud humana y el medioambiente.

Transporte aéreo del sistema de airbag

¡Desactive siempre el sistema antes de viajar en avión y quitar el In&box del sistema de airbag antes de volar!

IN&MOTION recomienda guardar este manual de usuario con el sistema airbag y la In&box cuando viaja, especialmente en avión.

Puede descargar la documentación relativa al transporte en avión en la sección Ayuda del sitio web www.inemotion.com. IN&MOTION no puede ser considerado responsable si una compañía aérea se niega en cualquier momento a transportar el producto.

CONFORMIDAD

Tratamiento de datos

El sistema de detección IN&MOTION es evolutivo y los algoritmos de detección pueden ser actualizados gracias a la recolección de datos anónimos de los usuarios.

Para cualquier información relativa a los datos recolectados por IN&MOTION, consulte nuestra Política de privacidad

disponible en el sitio www.inemotion.com.

Certificaciones

Certificación CE

IN&MOTION declara que la In&box cumple con las exigencias esenciales y con otras disposiciones pertinentes de las directivas 2014/53/UE, relativa a la armonización de las legislaciones de los Estados miembros sobre la comercialización de equipos radioeléctricos, y 2011/65/UE relativa a las restricciones a la utilización de determinadas sustancias peligrosas en aparatos eléctricos y electrónicos. Una copia de la Declaración de conformidad establecida por la Unión Europea está disponible en la siguiente página: <https://www.inemotion.com/es/support/declaracion-de-conformidad/>



Esta marca indica la conformidad del producto con todas las directivas europeas aplicables.

Declaración simplificada de conformidad de la UE

El abajo firmante, IN&MOTION, declara que el equipo radioeléctrico de tipo [In&box] es conforme con la Directiva 2014/53/UE.

El texto completo de la declaración de conformidad de la UE está disponible en la siguiente dirección web:

<https://www.inemotion.com/es/support/declaracion-de-conformidad/>

Certificación FCC / ISDE:

Los cambios o modificaciones no aprobados expresamente por In&motion pueden anular el derecho del usuario a utilizar el equipo.

Declaración de conformidad FCC Apartado 15

Este aparato cumple con el apartado 15 de las normas de la FCC. Su funcionamiento está sujeto a las siguientes dos condiciones: (1) Este aparato no puede causar interferencias nocivas, y (2) este aparato debe aceptar cualquier interferencia recibida, incluyendo las interferencias que puedan causar un funcionamiento no deseado.

OBSERVACIÓN: Este equipo ha sido probado y declarado conforme con los límites de un aparato digital de clase B, de acuerdo con el apartado 15 de las normas de la FCC. Estos límites están diseñados para proporcionar una protección razonable contra las interferencias nocivas en una instalación residencial.

Este equipo genera, utiliza y puede emitir energía de radiofrecuencia y, si no se instala y utiliza de acuerdo con las instrucciones, puede causar interferencias nocivas a las comunicaciones de radio.

Sin embargo, no hay garantía de que no se produzcan interferencias en una instalación determinada. Si este equipo causa interferencias nocivas para la recepción de radio o televisión, lo que puede determinarse encendiendo y apagando el equipo, se recomienda al usuario que intente corregir la interferencia mediante una o más de las siguientes medidas:

- Reorientar o desplazar la antena receptora.
- Aumentar la distancia entre el equipo y el receptor.
- Conectar el equipo en una toma de corriente de un circuito diferente al que está conectado el receptor.
- Consultar al distribuidor o a un técnico experimentado de radio y televisión para obtener ayuda.

Equipo de radio exento de licencia (ISDE)

El transmisor/receptor exento de licencia que contiene este aparato cumple con las especificaciones sobre las normas radioeléctricas CNR (según las siglas en francés) del Ministerio de Innovación, Ciencia y Desarrollo Económico de Canadá (ISDE, según las siglas en francés) aplicables a los aparatos de radio exentos de licencia. La operación está permitida bajo las siguientes dos condiciones:

1. El aparato no debe causar interferencias;
2. El aparato debe aceptar cualquier interferencia recibida, incluidas las interferencias que puedan provocar un mal funcionamiento.

Patente : Este sistema está protegido por el número de patente: «Brevet Européen 3.250.064» y «U.S. Pat. 10,524,521»

Marcas registradas

IN&MOTION® es una marca registrada propiedad de IN&MOTION S.A.S. La marca denominativa y los logotipos de Bluetooth® son marcas comerciales registradas propiedad de Bluetooth SIG, Inc. Android™ es una marca registrada propiedad de Google LLC. iOS® es una marca registrada propiedad de Cisco.